

# DÉSHUMIDIFICATEUR MOBILE

## Avec compteur horaire et roues chantier

DM 80.1 et DM 80.1 P (avec pompe de relevage)



**IMPORTANT :**

Pour votre sécurité, lisez attentivement ce manuel avant d'utiliser votre appareil.

Conservez le soigneusement et consultez le chaque fois que nécessaire.

La responsabilité de la Société S.PLUS ne saurait être engagée en cas de non respect des règles et consignes indiquées ci-après ou en cas d'utilisation incorrecte.

## **CONSIGNES GÉNÉRALES DE SÉCURITÉ**

Pour une utilisation professionnelle ou tertiaire uniquement et dans un local abrité, lisez et comprenez toutes les consignes et recommandations avant d'utiliser le déshumidificateur.

Pour une meilleure durée de vie du matériel, cet appareil ne doit pas fonctionner en continu. Nous consulter pour le dimensionnement de votre installation.

Quand vous utilisez des appareils électriques, vous devez toujours prendre des précautions de base pour réduire les risques d'incendie, de décharge électrique et blessures, telles que les suivantes :

1. Avant le branchement de l'appareil, contrôlez si :

- il n'est pas endommagé et que tous les accessoires sont présents
- la tension du réseau est bien la même que celle de la plaque signalétique
- la fiche est adaptée à la prise de courant

(L'appareil est prévu uniquement pour une prise de courant ayant une tension de raccordement de 220-240 V/50 Hz)

2. Veillez à ce que les grilles soient toujours bien fixées et serrées avant l'utilisation.

3. Veillez à ce que le déshumidificateur soit placé sur une surface stable lorsqu'il est en marche.

4. L'appareil doit être installé, utilisé et entreposé dans une pièce d'une surface au sol supérieure à 4 m<sup>2</sup>, la tuyauterie doit être protégée des dommages physiques et ne doit pas être installée dans un espace non ventilé, si cet espace est inférieur à 4 m<sup>2</sup>. La charge maximale de réfrigérant s'élève à 0,30 kg.

5. Pour éviter les surcharges et le déclenchement des protections thermiques, s'assurer que l'appareil n'est pas connecté à la même prise que d'autres appareils ou sur une prise du même circuit.

6. Si vous devez utiliser une rallonge électrique, elle doit être approuvée par un laboratoire habilité (minimum 16A/230V). L'utilisation d'une rallonge inadaptée peut provoquer la surchauffe de celle-ci, voir même un incendie.

7. Cet appareil n'est pas prévu pour être utilisé par des personnes (y compris les enfants) dont les capacités physiques, sensorielles ou mentales sont réduites ou pour être utilisé par des personnes dénuées d'expérience ou de connaissance, sauf si elles ont pu bénéficier, par l'intermédiaire d'une personne responsable de leur sécurité, d'une surveillance ou d'instructions préalables concernant l'utilisation de l'appareil. Il convient de surveiller les enfants pour s'assurer qu'ils ne jouent pas avec l'appareil.

8. Cet appareil ne peut être utilisé par des enfants âgés de 0 à 8 ans. Il peut être utilisé par les enfants âgés de plus de 8 ans s'ils sont sous la surveillance continue d'un adulte. Ils doivent avoir reçu les instructions nécessaires à l'utilisation de l'appareil en toute sécurité et bien comprendre les dangers encourus.

9. Il est anormal que le câble et la prise murale soient chauds. Un cordon ou un câble déformé ou qui brûle quand on le touche peut être le résultat d'une prise électrique défectueuse. Les prises défectueuses peuvent provoquer une surchauffe du câble d'alimentation et donc un incendie.

10. Si le câble d'alimentation est endommagé, il doit être remplacé par le fabricant, son service après-vente ou une personne de qualification similaire afin d'éviter tout danger.

11. Ne jamais obstruer le flot d'air.

12. N'essayez jamais de démonter ou de réparer vous-même l'appareil.

13. Dans le cas d'une réparation par une personne non compétente, la garantie est annulée.

14. Ne pas utiliser l'appareil avec un câble ou une fiche endommagée.

15. Ne jamais nettoyer ou réparer le déshumidificateur s'il est allumé.

16. N'insérez jamais vos doigts, crayons ou tout autre objet à travers la grille de protection lorsque que le déshumidificateur est en marche.

17. Ne posez pas votre déshumidificateur près d'une fenêtre. La pluie pourrait causer un risque de choc électrique. Ne pas utiliser ce déshumidificateur dans un environnement humide ou à proximité d'une baignoire, d'une douche ou d'une piscine.

18. Ne jamais utiliser le déshumidificateur en présence d'une atmosphère explosive ou de produits inflammables.

19. Ne jamais placer le déshumidificateur ou une de ses parties près d'une flamme nue, d'un four ou de toute autre appareil chauffant.

20. Avertissement : Il est interdit d'accéder aux commandes du déshumidificateur lorsque vous êtes en contact avec de l'eau. De même, ne jamais toucher l'appareil avec des mains humides.

21. Ne jamais laisser le déshumidificateur fonctionner sans surveillance. Le nettoyage et l'entretien ne doivent pas être effectués par des enfants sans surveillance.

22. Ne pas utiliser de produit chimique ou de détergent pour le nettoyage, qui pourrait facilement abîmer ou déformer votre déshumidificateur.

23. Avant de réaliser l'entretien et le nettoyage, débranchez l'appareil.

24. Ne pas bouger l'appareil sans l'avoir débranché.

25. Ne jamais débrancher l'appareil avant de l'avoir éteint.

26. Mettez l'appareil hors tension avant de monter ou de retirer les accessoires ou d'approcher les parties qui sont mobiles pendant le fonctionnement.

27. Débranchez l'appareil dès que vous ne l'utilisez plus. Pour déconnecter l'appareil, mettre le bouton de réglage sur « OFF » puis débrancher. Pour ceci, débranchez la prise et ne tirez pas sur le cordon électrique.

28. Utilisez le déshumidificateur comme indiqué dans ce manuel. Nous ne recommandons pas d'autre utilisation car cela pourrait provoquer un incendie, une décharge électrique ou des blessures corporelles.

29. Afin de réduire le risque de choc électrique ou d'incendie, ne tentez pas de démonter l'appareil. Il ne contient pas de pièces réparables par l'utilisateur. Les réparations doivent être effectuées uniquement par votre service après-vente ou un technicien qualifié agréé.

30. Ne jamais débrancher l'appareil lorsqu'il est en marche.

31. Gardez le cordon d'alimentation éloigné de toute forme de chaleur et complètement déroulé pour éviter une surchauffe.

32. L'appareil doit être stocké de manière à éviter tout dommage mécanique.

33. L'appareil doit être installé en respectant les règles nationales d'installation électrique, les dimensions de l'espace nécessaire pour l'installation correcte de l'appareil, y compris les distances minimales admissibles des structures voisines.

34. Veuillez respecter les réglementations locales concernant le recyclage de l'appareil par rapport à ses gaz inflammables. Avant de mettre l'appareil au rebut, veuillez retirer les portes.

### 35. Sécurité relative au réfrigérant R290 :



Lisez attentivement ces avertissements.

Cet appareil contient le réfrigérant R290. Le R290 est un réfrigérant conforme aux directives européennes en vigueur. Ne jamais perforer le circuit de réfrigérant. Le R290 est inflammable (GWP3) !

Ne pas utiliser de moyens pour accélérer le processus de dégivrage ou pour nettoyer, autres que ceux recommandés par le fabricant.

L'appareil doit être rangé dans une pièce sans source d'inflammation en fonctionnement continu (par exemple : flammes nues, appareil à gaz en fonctionnement ou appareil de chauffage électrique en fonctionnement).

Ne percez ni ne brûlez aucun des composants du circuit de refroidissement de l'appareil. Ne pas éclairer l'appareil.

L'appareil doit être rangé de manière à éviter tout dommage mécanique.

Sachez que les réfrigérants sont sans odeur, ce qui signifie que vous ne pouvez pas sentir les fuites.

La conformité aux réglementations nationales en matière de gaz doit être observée.

Gardez les ouvertures de ventilation dégagées de tout obstacle. Un avertissement indiquant que l'appareil doit être rangé dans une zone bien ventilée où la taille de la pièce correspond à celle spécifiée pour le fonctionnement.

36. Toute personne impliquée dans des travaux sur un circuit frigorifique ou y pénétrant doit détenir un certificat, en cours de

validité, délivré par une autorité d'évaluation accréditée par l'industrie, qui autorise sa compétence à manipuler des systèmes frigorigènes en toute sécurité.

37. L'entretien ne doit être effectué que selon les recommandations SPLUS. L'entretien et les réparations nécessitant l'assistance d'un autre personnel qualifié doivent être effectués sous la supervision de la personne compétente pour l'utilisation des gaz réfrigérants inflammables.



**Ne jamais utiliser le déshumidificateur avec un régulateur de vitesse électronique, une minuterie ou un système de commande à distance.**

**Risque d'incendie et d'électrocution.**

## **Emplacement de l'appareil :**

L'appareil doit être installé sur une surface plane. Il faut laisser au moins un mètre d'espace, libre de tout gros objet, autour du déshumidificateur.

L'appareil doit être placé loin de toute source de chaleur ou d'un gaz inflammable.

L'eau drainée est évacuée directement à l'extérieur de la pièce à l'aide d'un tuyau de drainage. Le DM 80.1 est livré sans pompe de relevage. L'extrémité du tuyau d'évacuation d'eau doit être plus basse que le départ du tuyau.

Il est préférable de ne pas installer le déshumidificateur dans un endroit très pollué ou très empoussiéré.

## **Source d'électricité :**

Suivre strictement les indications de ce manuel

L'appareil doit être branché sur une fiche secteur avec mise à la terre en bon état de marche.

Placer l'appareil à proximité d'une prise de courant.

L'appareil doit être installé selon les normes électriques locales.

La fiche électrique doit être branchée sur un circuit équipé d'un fusible de 15A.

## **ATTENTION :**

Si le cordon électrique est endommagé, celui-ci doit être remplacé par une personne qualifiée, le fabricant ou son représentant, pour éviter tout danger.

Quand vous déplacez l'appareil, ne pas le pencher de plus de 45° afin de ne pas endommager le compresseur.

L'appareil fonctionne à des températures de +5° à +35°C.

En mode déshumidification, la température de la pièce peut augmenter de 1° à 3°C, ceci est dû à la chaleur du moteur du compresseur et c'est normal.

Les entrées et sorties d'air doivent être placées au moins à 10 cm des murs.

S'adresser à des professionnels qualifiés pour installer l'appareil.

L'inclinaison du sol où est installé l'appareil ne doit pas excéder 10°.

L'efficacité est meilleure si la pièce est fermée.

Le déshumidificateur est utilisable dans une pièce de surface minimale de 14 m<sup>2</sup>.

---

**Pompe de relevage :**

L'appareil peut être équipé d'une pompe de relevage (en option) qui permet une hauteur de relevage de 3 mètres. La pompe se met en route lorsque le réservoir intérieur est plein.

**Modèle avec pompe de relevage intégrée : DM 80.1 P (Réf : 211 10 22)**

Ce modèle est livré avec un tuyau d'évacuation de 3,10 m.

**POMPE DE RELEVAGE INCLUSE**

DM 80.1 P / 2111022

Puissance Max.: 1015 W

N'utilisez aucune rallonge ou adaptateur.

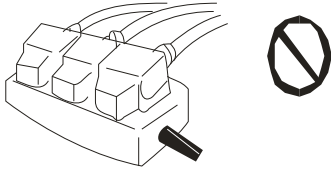

Risque d'incendie ou de choc électrique

Ne pas installer l'appareil à proximité d'un appareil de chauffage.

Il risque de fondre ou même de brûler

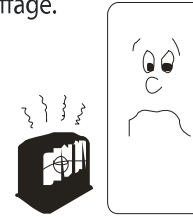

Ne pas utiliser l'appareil au soleil, face au vent ou sous la pluie.



(usage intérieur uniquement)

En cas de problème de fonctionnement, éteignez puis débranchez l'appareil.

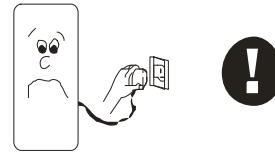

Risque d'incendie ou de choc électrique.

Ne pas utiliser l'appareil à proximité de produits chimiques.



Risque d'endommagement grave de l'appareil.

Débranchez l'appareil en cas de non-utilisation pendant une longue période.

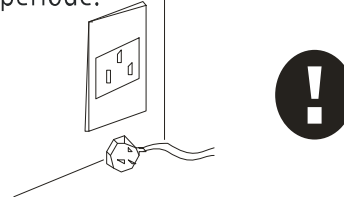

Eteignez et débranchez l'appareil pendant son entretien.

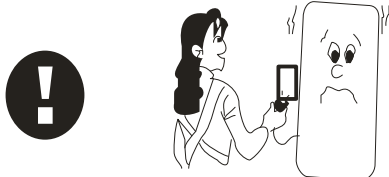

Risque de choc électrique.

Pendant la vidange, veillez à bien placer le tuyau (sans encombrement).

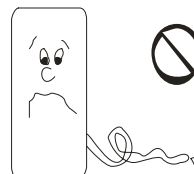

En cas de température trop basse (gel), n'effectuez pas de vidange.

Ne pas réparer l'appareil sans l'aide d'un professionnel.



Risque d'incendie ou de choc électrique.

Installez l'appareil sur une surface stable. Si l'appareil tombe, de l'eau coulera du réservoir.



Cela risque d'endommager ce qui l'entoure mais aussi un risque de choc électrique.

Rendez le filtre plus durable.

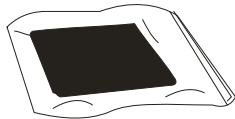

Conservez-le dans un sac plastique lorsque l'appareil n'est pas utilisé.

Ne pas utiliser l'appareil à proximité d'eau.

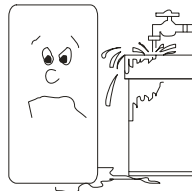

Risque d'incendie ou de choc électrique.

Utilisez la bonne alimentation.

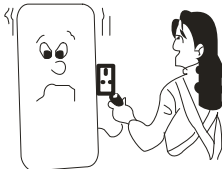

Risque d'incendie ou de choc électrique.

Ne pas écraser ni endommager le câble.

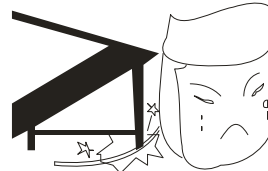

Risque d'incendie ou de choc électrique.

Enlevez la poussière et branchez bien la prise.

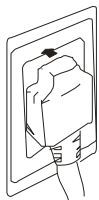

Risque de choc électrique en cas de mauvais branchement.

La prise n'est pas un interrupteur !

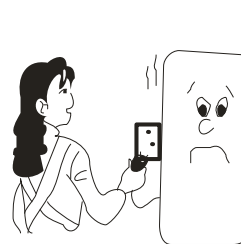

Risque d'incendie ou de choc électrique.



**ATTENTION**

Cet appareil ne convient pas pour une utilisation marine.

L'environnement de l'appareil ne doit pas être pollué par des gaz caustiques.

**LÉGENDE :**

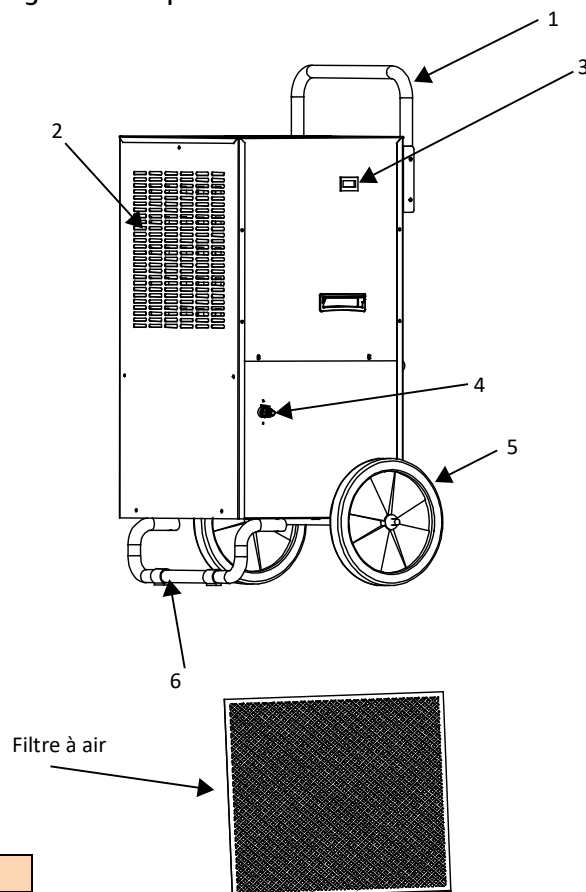
1. Poignée
2. Sortie de l'air et filtre à air
3. Compteur horaire
4. Sortie d'eau de drainage
5. Roues ø25,4 cm
6. Pied
7. Entrée d'air



MODÈLE	DM 80.1
Capacité de déshumidification	80 L / 24h*
Débit d'air	680 m <sup>3</sup> /h
Plage de fonctionnement	5 à 35°C
Alimentation	220 - 240 V / 50 Hz
Intensité	4,2 A
Puissance maxi	945 W
Puissance maxi du DM 80.1 P (avec pompe)	1 015 W
Niveau sonore	55 dBa
Gaz / Charge réfrigérant	R290 / 300 g
Facteur PRG	3
Equivalent CO2	0,0009 t
Dimensions (L x l x H) en cm	55 x 47,5 x 102,3
Poids net DM 80.1	47,5 kg
Poids net DM 80.1 P	49,5 kg
Indice IP	IPX0

\*sous conditions de température et taux d'hygrométrie

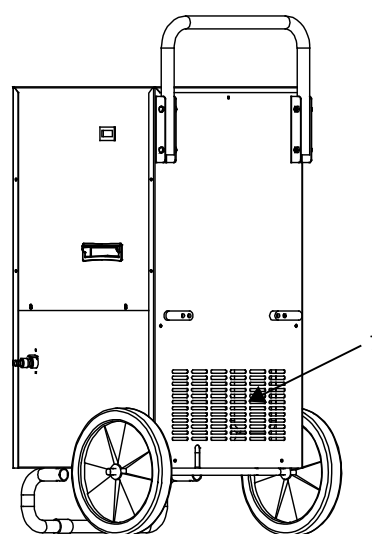

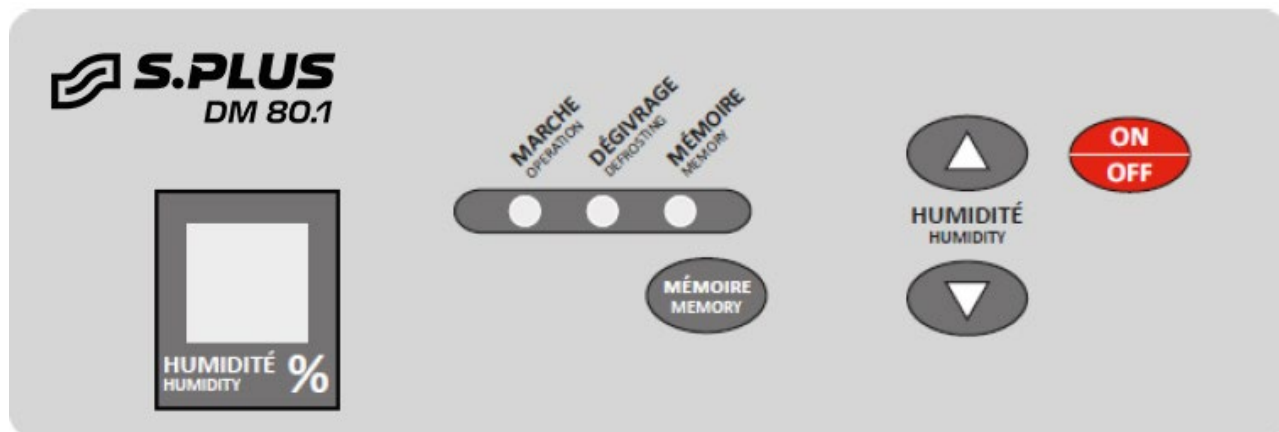
**Mode de fonctionnement****Explication des touches :**

- 1) « Marche/Arrêt (ON/OFF) » : Touche pour la mise en route ou l'arrêt de l'appareil.
- 2) « Humidité haut » et « Humidité bas » : En appuyant une fois (rapidement) sur une de ces touches, le point de consigne s'élève ou s'abaisse de 1%. En restant appuyé pendant une seconde et demie, les points de consigne défilent à la vitesse de 5 points par seconde.
- 3) « Mémoire » : En appuyant sur cette touche, le témoin lumineux « Mémoire » s'allume, l'enregistreur interne mémorise le dernier réglage de l'appareil.

Si l'appareil est éteint entre temps alors que le témoin « Mémoire » est allumé, ceci permettra de retrouver le même réglage lors du redémarrage de l'appareil sans avoir l'obligation de le régler à nouveau.

**Mise en marche de l'appareil :**

- 1) Brancher l'appareil. Il émet un signal sonore. Si aucun son n'est émis, il y a un problème. Vérifiez le câble d'alimentation, la prise électrique et le fusible.
- 2) Appuyer sur la touche « ON/OFF », le témoin lumineux s'allume et l'afficheur indique le point de consigne d'humidité réglé en usine. Après 5 secondes, l'affichage indique l'humidité réelle de l'air. L'affichage indique l'humidité de l'air dans une plage comprise entre 30% et 90%.
- 3) Appuyer sur la touche « humidité haut » ou « humidité bas » pour prescrire le point de consigne désiré. Si l'humidité relative ambiante est inférieure de 3% au taux ambiant, l'appareil se met en marche. Si l'humidité relative ambiante est supérieure de 3% au taux ambiant, l'appareil s'arrête de fonctionner.
- 4) Si le point de consigne est inférieur à 30%, l'appareil continue à déshumidifier et l'afficheur indique « CO ».

### **Utilisation**

1. Lorsque vous déplacez l'appareil, ne l'inclinez pas à plus de 45 ° pour éviter d'endommager le compresseur.
2. L'appareil doit fonctionner entre 5 °C et 35 °C.
3. Lors de la déshumidification, en raison de la chaleur produite par le compresseur en marche, la température intérieure augmentera de 1 °C à 3 °C.
4. Lorsque la température intérieure est inférieure à 10 °C et que l'humidité absolue ambiante est assez faible, il n'est pas nécessaire d'utiliser la machine.
5. L'entrée et la sortie d'air doivent être éloignées d'au moins 10 cm du mur.
6. Essayez de fermer la pièce pour améliorer l'effet de déshumidification.
7. Pour éviter un dysfonctionnement de l'appareil ou une baisse de la déshumidification, le nettoyage du filtre doit être fait au moins une fois par mois et plus si nécessaire.

### **Arrêt de l'appareil :**

Lorsque l'appareil fonctionne, appuyer sur « ON/OFF », l'appareil s'arrête et les témoins lumineux s'éteignent.

### **Dégivrage automatique**

À une température ambiante inférieure à 20 ° C, de l'eau de condensation est générée sur la surface froide de l'évaporateur, qui peut se transformer en glace. Cette glace bloque l'échangeur qui diminue le flux d'air.

Le système de dégivrage automatique intégré élimine la glace de l'évaporateur, permettant un fonctionnement jusqu'à une température ambiante de + 5 ° C.

Pendant le dégivrage, le voyant de dégivrage s'allume, le compresseur continue de fonctionner, le ventilateur s'arrête automatiquement.

Une fois le processus de dégivrage terminé, le déshumidificateur d'air revient en mode déshumidification et le voyant de dégivrage s'éteint.

### **Compteur d'heures de fonctionnement**

Le déshumidificateur d'air est équipé d'un compteur d'heures de fonctionnement.

Le nombre d'heures pendant lesquelles l'appareil a fonctionné lors de la dernière utilisation s'affiche après la mise en marche du déshumidificateur.

Le temps pendant lequel l'appareil reste allumé sera ajouté au temps déjà écoulé.

### **Entretien de l'appareil :**

Eteindre l'appareil, puis le débrancher avant de procéder au nettoyage.

A cause de l'accumulation de poussières, la grille d'air doit être nettoyée régulièrement, au moins une fois par mois. Si cela est nécessaire il faudra le nettoyer une fois par semaine ou plus souvent. Ceci est indispensable au bon fonctionnement du déshumidificateur.

Le déshumidificateur d'air est conçu pour un fonctionnement demandant un minimum d'entretien.

Toutes les pièces mobiles sont lubrifiées en permanence. À l'intérieur de l'appareil, il n'y a aucune autre pièce à entretenir.

**Nettoyage de l'appareil**

Avant tout nettoyage, il convient de débrancher l'appareil de sa source d'alimentation électrique.

Nettoyez les surfaces externes de l'appareil avec de l'eau savonneuse sur un chiffon. Assurez-vous qu'il n'y ait pas d'eau à l'intérieur de l'appareil. Ne pas utiliser de détergents ou de solvants pour le nettoyage, car cela pourrait endommager les pièces de l'appareil.

Faites inspecter l'intérieur du déshumidificateur d'air pour détecter toute anomalie par un personnel qualifié une fois par an ou plus fréquemment en fonction des conditions de fonctionnement.

**Précautions d'emploi gaz réfrigérant***Vérification dans la zone de travail*

Avant de commencer à travailler sur des systèmes contenant des réfrigérants inflammables, des contrôles de sécurité sont nécessaires pour s'assurer que le risque d'inflammation est minimisé. Pour la réparation du système de réfrigération, les précautions suivantes doivent être respectées avant d'effectuer des travaux sur le système.

*Procédure de travail*

Les travaux doivent être entrepris selon une procédure contrôlée afin de minimiser le risque de présence de gaz ou de vapeur inflammables pendant l'exécution des travaux.

*Zone de travail générale*

Tout le personnel de maintenance et les autres personnes travaillant dans la zone locale doivent être informés de la nature des travaux en cours. Le travail dans des espaces confinés doit être évité. La zone autour de l'espace de travail doit être séparée. Assurez-vous que les conditions dans la zone ont été sécurisée par le contrôle des matières inflammables.

*Vérification de la présence de réfrigérant*

La zone doit être vérifiée avec un détecteur de réfrigérant approprié avant et pendant les travaux, pour s'assurer que le technicien est conscient des atmosphères potentiellement inflammables. Assurez-vous que l'équipement de détection des fuites utilisé est adapté à une utilisation avec des réfrigérants inflammables, c'est-à-dire non étanches, correctement scellés ou intrinsèquement sûrs.

*Présence d'extincteur*

Si des travaux à chaud doivent être effectués sur l'équipement de réfrigération ou sur toute pièce connexe, un équipement d'extinction d'incendie approprié doit être disponible. Avoir un extincteur à poudre sèche ou à CO<sub>2</sub> adjacent à la zone de charge.

*Aucune source d'inflammation*

Aucune personne effectuant des travaux en relation avec un système de réfrigération qui implique d'exposer des tuyauteries contenant ou ayant contenu du réfrigérant inflammable ne doit utiliser des sources d'inflammation de telle manière qu'elles puissent entraîner un risque d'incendie ou d'explosion. Toutes les sources d'inflammation possibles, y compris le tabagisme, doivent être maintenues suffisamment éloignées du site d'installation, de réparation, de retrait et d'élimination, pendant lesquelles du réfrigérant inflammable peut éventuellement être rejeté dans l'espace environnant.

Avant les travaux, la zone autour de l'équipement doit être inspectée pour s'assurer qu'il n'y a pas de risques inflammables ou de risques d'inflammation. Des panneaux « Interdiction de fumer » doivent être affichés.

#### *Zone ventilée*

Assurez-vous que la zone est à l'air libre ou bien ventilée avant de pénétrer le système ou effectuer des travaux à chaud. Une certaine ventilation doit se poursuivre pendant la période de réalisation des travaux. La ventilation doit disperser en toute sécurité tout dégagement réfrigérant et de préférence l'expulser extérieurement dans l'atmosphère.

#### **Contrôles de l'équipement de réfrigération**

Lorsque des composants électriques sont modifiés, ils doivent être adaptés à l'usage prévu et aux spécifications correctes. En tout temps, les directives de maintenance et d'entretien doivent être suivies. En cas de doute, consultez-nous.

- la taille de la charge est conforme à la taille de la pièce dans laquelle les pièces contenant le réfrigérant sont installées ;
- les appareils de ventilation et les sorties fonctionnent correctement et ne sont pas obstrués ;
- si un circuit de réfrigération indirect est utilisé, le circuit secondaire doit être vérifié pour la présence de réfrigérant ;
- le marquage de l'équipement reste visible et lisible. Les marques et panneaux illisibles doivent être corrigés ;
- les tuyaux ou composants de réfrigération sont installés à l'écart de substances susceptibles de corroder les composants contenant du réfrigérant, sauf si les composants sont construits en matériaux qui sont intrinsèquement résistants à la corrosion ou sont convenablement protégés contre une telle corrosion.

#### **Contrôles des appareils électriques**

La réparation et l'entretien des composants électriques doivent comprendre des vérifications de sécurité initiales et des procédures d'inspection des composants. S'il existe un défaut qui pourrait compromettre la sécurité, aucune alimentation électrique ne doit être branchée au circuit tant qu'elle n'a pas été traitée de manière satisfaisante. Si le défaut ne peut être corrigé immédiatement mais qu'il est nécessaire de continuer à fonctionner, une solution temporaire adéquate doit être utilisée. Cela doit être signalé au propriétaire de l'équipement afin que toutes les parties soient informées.

Les premiers contrôles de sécurité doivent comprendre :

- que les condensateurs soient déchargés : cela doit être fait de manière sûre pour éviter la possibilité d'étincelles ;
- qu'aucun composant électrique et câblage sous tension ne soit exposés pendant la charge, la récupération ou la purge du système ;
- qu'il y a continuité de la mise à la terre.

### **Réparation de composants à sécurité intrinsèque**

N'appliquez aucune charge inductive ou capacitive permanente au circuit sans vous assurer que celle-ci ne dépassera pas la tension et le courant autorisés pour l'équipement utilisé.

Les composants à sécurité intrinsèque sont les seuls types sur lesquels on peut travailler lorsqu'ils sont sous tension en présence d'une atmosphère inflammable. L'appareil d'essai doit être à la bonne valeur nominale.

Remplacez les composants uniquement par des pièces spécifiées par SPLUS. D'autres pièces peuvent provoquer l'inflammation du réfrigérant dans l'atmosphère par une fuite.

### **Câblage**

Vérifiez que le câblage n'est pas soumis à l'usure, à la corrosion, à une pression excessive, à des vibrations, à des objets tranchants ou autres éléments dangereux. Le contrôle doit également prendre en compte les effets du vieillissement ou des vibrations continues provenant de sources telles que les compresseurs ou les ventilateurs.

### **Détection de réfrigérants inflammables**

En aucun cas, des sources potentielles inflammables ne doivent être utilisées pour rechercher ou détecter des fuites de réfrigérant. Une torche aux halogénures (ou tout autre détecteur utilisant une flamme) ne doit pas être utilisée.

### **Méthodes de détection des fuites**

Les méthodes de détection des fuites suivantes sont jugées acceptables pour les systèmes contenant des réfrigérants inflammables.

Des détecteurs de fuite électroniques doivent être utilisés pour détecter les fluides frigorigènes inflammables, mais la sensibilité peut ne pas être adéquate ou nécessiter un recalibrage. (L'équipement de détection doit être étalonné dans une zone exempte de réfrigérant.) Assurez-vous que le détecteur n'est pas une source potentielle inflammable et qu'il convient au réfrigérant utilisé. L'équipement de détection des fuites doit être réglé sur un pourcentage de la LFL du réfrigérant et doit être étalonné sur le réfrigérant utilisé et le pourcentage approprié de gaz (25% maximum) confirmé. Les fluides de détection des fuites conviennent à la plupart des réfrigérants, mais l'utilisation de détergents contenant du chlore doit être évitée car le chlore peut réagir avec le réfrigérant et corroder la tuyauterie en cuivre. Si une fuite est suspectée, toutes les flammes nues doivent être retirées / éteintes.

En cas de fuite de réfrigérant nécessitant un soudage, tout le réfrigérant doit être récupéré du système ou isolé (au moyen de vannes d'arrêt) dans une partie du système éloignée de la fuite. L'azote sans oxygène (OFN) doit ensuite être purgé à travers le système avant et pendant le processus de soudage.

**Enlèvement et évacuation**

Lors d'une ouverture du circuit de réfrigérant pour effectuer des réparations - ou à toute autre fin - des procédures conventionnelles doivent être utilisées. Cependant, il est important de suivre la procédure pour empêcher toute inflammation. La procédure suivante doit être obligatoirement respectée :

- retirer le réfrigérant ;
- purger le circuit avec du gaz inerte ;
- évacuer ;
- purger à nouveau avec du gaz inerte ;
- ouvrir le circuit par découpe ou soudage.

La charge de réfrigérant doit être récupérée dans des récipients de récupération appropriés. Le système doit être « rincé » avec de l'azote sans oxygène (OFN) pour rendre l'appareil hors de danger. Ce processus peut devoir être répété plusieurs fois. L'air comprimé ou l'oxygène ne doivent pas être utilisés pour cette tâche.

Le rinçage doit être réalisé en retirant le vide dans le système avec de l'OFN et en continuant à remplir jusqu'à ce que la pression de travail soit atteinte, puis en évacuant à l'atmosphère et enfin en tirant vers le vide. Ce processus doit être répété jusqu'à ce qu'il n'y ait plus de réfrigérant dans le système.

Lorsque la charge OFN finale est utilisée, le système doit être purgé jusqu'à la pression atmosphérique pour permettre le travail. Cette opération est très importante si des opérations de soudage sur la tuyauterie doivent avoir lieu.

Assurez-vous que la sortie de la pompe à vide n'est proche d'aucune source d'inflammation et qu'une ventilation est disponible.

**Procédures de charge**

En plus des procédures de charge conventionnelles, les exigences suivantes doivent être respectées.

- Assurez-vous que la contamination des différents réfrigérants ne se produit pas lors de l'utilisation de l'équipement de charge. Les tuyaux ou conduites doivent être aussi courts que possible pour minimiser la quantité de réfrigérant qu'ils contiennent.
- Les récipients doivent être maintenus en position verticale.
- Assurez-vous que le système de réfrigération est mis à la terre avant de charger le système avec du réfrigérant.
- Étiquetez le système lorsque la charge est terminée (si ce n'est déjà fait).
- Un soin extrême doit être pris pour ne pas trop remplir le système de réfrigération.

Avant de recharger le système, il doit être testé sous pression avec OFN. Le système doit être testé contre les fuites à la fin de la charge mais avant la mise en service. Un test de fuite de suivi doit être effectué avant de quitter le site.

**Mise hors service**

Avant d'effectuer cette procédure, il est essentiel que le technicien soit parfaitement familiarisé avec l'équipement et tous ses détails. Les réfrigérants doivent être récupérés en toute sécurité selon les bonnes pratiques. Avant la réalisation de la tâche, un échantillon d'huile et de réfrigérant doit être prélevé au cas où une analyse est requise avant la réutilisation du réfrigérant récupéré. Il est essentiel qu'une alimentation électrique soit disponible avant de commencer la tâche.

- a) Se familiariser avec l'équipement et son fonctionnement.
- b) Isoler le système électriquement.
- c) Avant de tenter la procédure, assurez-vous que :
  - du matériel de manutention mécanique est disponible, si nécessaire, pour la manipulation des bouteilles de réfrigérant ;
  - tous les équipements de protection individuelle sont disponibles et utilisés correctement ;
  - le processus de récupération est supervisé à tout moment par une personne compétente ;
  - l'équipement de récupération et les bouteilles sont conformes aux normes appropriées.
- d) Pomper le système de réfrigérant, si possible.
- e) Si un vide n'est pas possible, faites un collecteur de sorte que le réfrigérant puisse être retiré de diverses parties du système.
- f) Assurez-vous que le récipient soit positionné sur la balance avant la récupération.
- g) Démarrez la machine de récupération et utilisez-la conformément aux instructions du fabricant.
- h) Ne remplissez pas trop les bouteilles. (Pas plus de 80% de volume de charge liquide).
- i) Ne dépassez pas la pression de service maximale du cylindre, même temporairement.
- j) Une fois les bouteilles correctement remplies et le processus terminé, assurez-vous que les bouteilles et l'équipement soient retirés du site rapidement et que toutes les vannes d'isolement de l'équipement soient fermées.
- k) Le réfrigérant récupéré ne doit pas être chargé dans un autre système de réfrigération à moins qu'il n'ait été nettoyé et vérifié.

**Étiquetage**

L'équipement doit être étiqueté indiquant qu'il a été mis hors service et vidé de réfrigérant. L'étiquette doit être datée et signée. Assurez-vous qu'il y a des étiquettes sur l'équipement indiquant que l'équipement contient du réfrigérant inflammable.

**Récupération**

Lors de la récupération du réfrigérant d'un système, que ce soit pour l'entretien ou la mise hors service, il est recommandé qu'il le soit en toute sécurité.

Lors du transfert de réfrigérant dans des bouteilles, assurez-vous que seules des bouteilles de récupération de réfrigérant appropriées sont utilisées. Assurez-vous que le nombre correct de bouteilles pour supporter la charge totale du système est disponible. Toutes les bouteilles à utiliser sont désignées pour le réfrigérant récupéré et étiquetées pour ce réfrigérant (c'est-à-dire des bouteilles spéciales pour la récupération du réfrigérant). Les bouteilles doivent être complètes avec une soupape de surpression et des vannes d'arrêt associées en bon état de fonctionnement. Les bouteilles de récupération vides sont évacuées et, si possible, refroidies avant la récupération.

L'équipement de récupération doit être en bon état de fonctionnement avec un ensemble d'instructions concernant l'équipement à portée de main et doit être adapté à la récupération des réfrigérants inflammables. De plus, un jeu de balances étalonnées doit être disponible et en bon état de fonctionnement. Les tuyaux doivent être complets avec des raccords d'isolement sans fuite et en bon état. Avant d'utiliser la machine de récupération, vérifiez qu'elle est en bon état de fonctionnement, qu'elle a été correctement entretenue et que tous les composants électriques associés sont scellés pour empêcher l'inflammation en cas de fuite de réfrigérant. Consultez-nous en cas de doute.

Le réfrigérant récupéré doit être retourné au fournisseur de réfrigérant dans la bouteille de récupération appropriée, et la note de transfert de déchets correspondante doit être arrangée. Ne mélangez pas les fluides frigorigènes dans les unités de récupération et surtout pas dans les bouteilles.

Si des compresseurs ou des huiles de compresseur doivent être retirés, assurez-vous qu'ils ont été évacués à un niveau acceptable pour vous assurer que le réfrigérant inflammable ne reste pas dans le lubrifiant. Le processus d'évacuation doit être effectué avant de retourner le compresseur aux fournisseurs. Seul le chauffage électrique du corps du compresseur doit être utilisé pour accélérer ce processus. Lorsque l'huile est vidangée d'un système, elle doit être effectuée en toute sécurité.

### Schémas électriques

Sans pompe

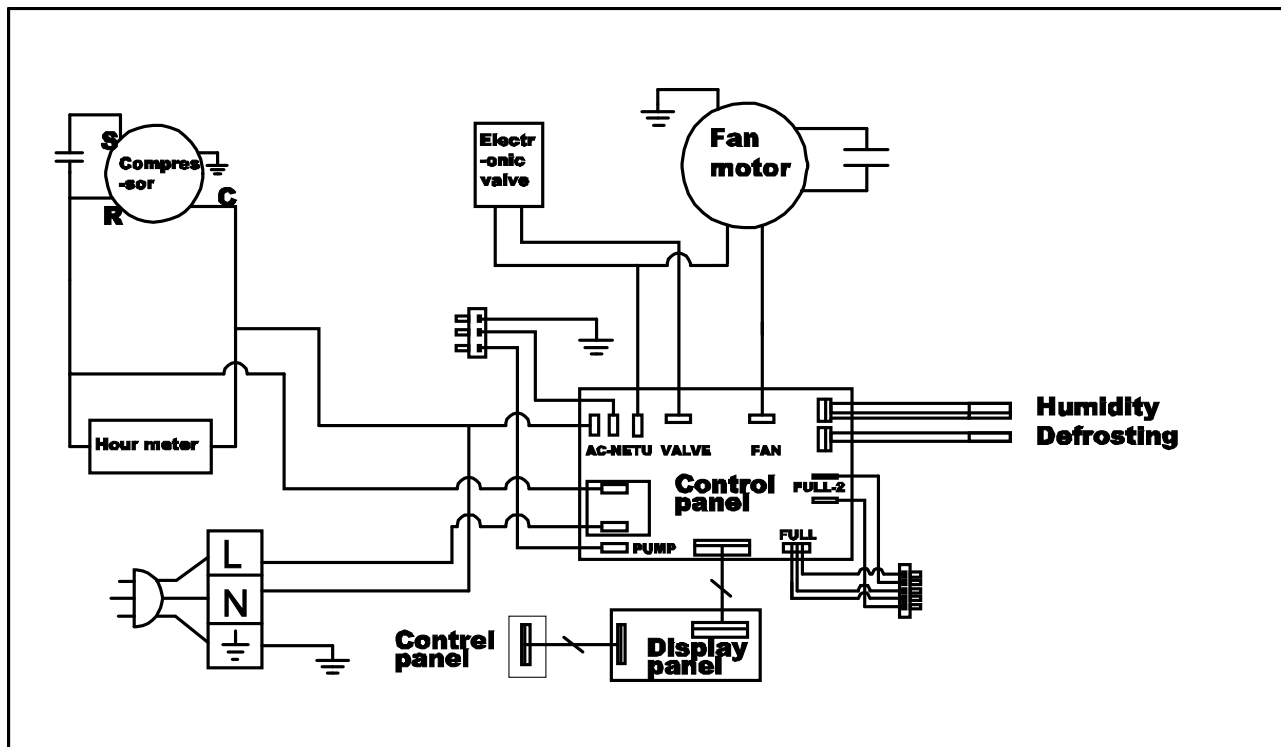

Avec pompe

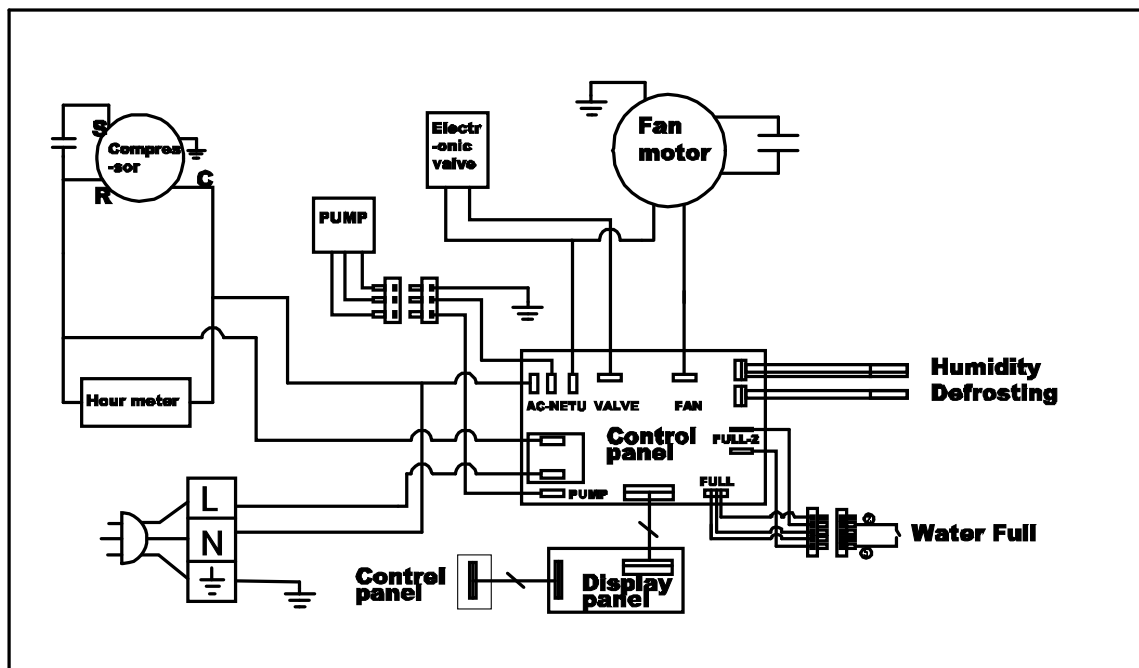

**TABEAU DE DEPANNAGE :**

Problèmes	Causes	Solutions
L'appareil ne fonctionne pas	<ol style="list-style-type: none"> <li>1. Alimentation coupée</li> <li>2. Appareil éteint</li> <li>3. Appareil débranché</li> <li>4. Fusible HS</li> </ol>	<ol style="list-style-type: none"> <li>1. Démarrer l'alimentation</li> <li>2. Allumez l'appareil</li> <li>3. Branchez l'appareil</li> <li>4. Changez de fusible</li> </ol>
L'appareil n'est pas efficace	<ol style="list-style-type: none"> <li>1. Filtre bloqué par de la poussière</li> <li>2. Objet obstruant l'entrée ou la sortie d'air</li> <li>3. Portes ou fenêtres ouvertes.</li> <li>4. Fuite de réfrigérant</li> </ol>	<ol style="list-style-type: none"> <li>1. Nettoyez le filtre</li> <li>2. Enlevez l'objet</li> <li>3. Fermez la pièce</li> <li>4. Contactez-nous.</li> </ol>
Fuite d'eau	<ol style="list-style-type: none"> <li>1. L'appareil est penché</li> <li>2. Vidange bloquée</li> </ol>	<ol style="list-style-type: none"> <li>1. Remettre l'appareil droit</li> <li>2. Vérifiez que rien ne bloque la vidange</li> </ol>
Bruit inhabituel	<ol style="list-style-type: none"> <li>1. L'appareil n'est pas stable</li> <li>2. Filtre encombré</li> </ol>	<ol style="list-style-type: none"> <li>1. Stabilisez l'appareil</li> <li>2. Nettoyez le filtre</li> </ol>

Si la panne perdure, veuillez prendre contact avec votre revendeur ou le service technique S.PLUS.

Lorsque le déshumidificateur se met en route ou s'arrête, le cycle de réfrigération provoque un bruit particulier. Ce bruit est normal.

Il est également normal que l'air venant de la sortie d'air soit chaud.

## Consignes pour le recyclage et l'environnement



Les emballages carton et plastique sont à recycler. Pour plus d'informations et pour les autres types d'emballages nous vous invitons à consulter le site [www.consignesdetri.fr](http://www.consignesdetri.fr). Les consignes de tri peuvent être différentes d'une ville à l'autre.



Points de collecte sur [www.quefairedemesdechets.fr](http://www.quefairedemesdechets.fr)  
Privilégiez la réparation ou le don de votre appareil !



La Directive Européenne 2012/19/EC sur les déchets des Equipements Electriques et Electroniques (RAEE), précise que les appareils domestiques usés ne doivent pas être jetés avec les ordures ménagères. Les appareils usagés doivent être collectés séparément afin d'optimiser le taux de récupération et le recyclage des matériaux qui les composent et réduire l'impact sur la santé humaine et l'environnement.

Veillez déposer votre appareil dans un service de ramassage spécialisé ou le donner au service d'évacuation des appareils usagés de votre commune. Veuillez respecter les réglementations en vigueur. En cas de doute, veuillez demander conseil à votre centre de gestion des déchets.

L'appareil fonctionne avec un gaz à effet de serre fluoré qui peut être dangereux pour l'environnement et peut contribuer au réchauffement global de la terre s'il pénètre dans l'atmosphère. Vous trouverez des informations supplémentaires sur la plaque signalétique.

Faites éliminer le réfrigérant contenu dans l'appareil de manière appropriée et conformément à la législation nationale en vigueur.

**Vue éclatée DM 80.1**

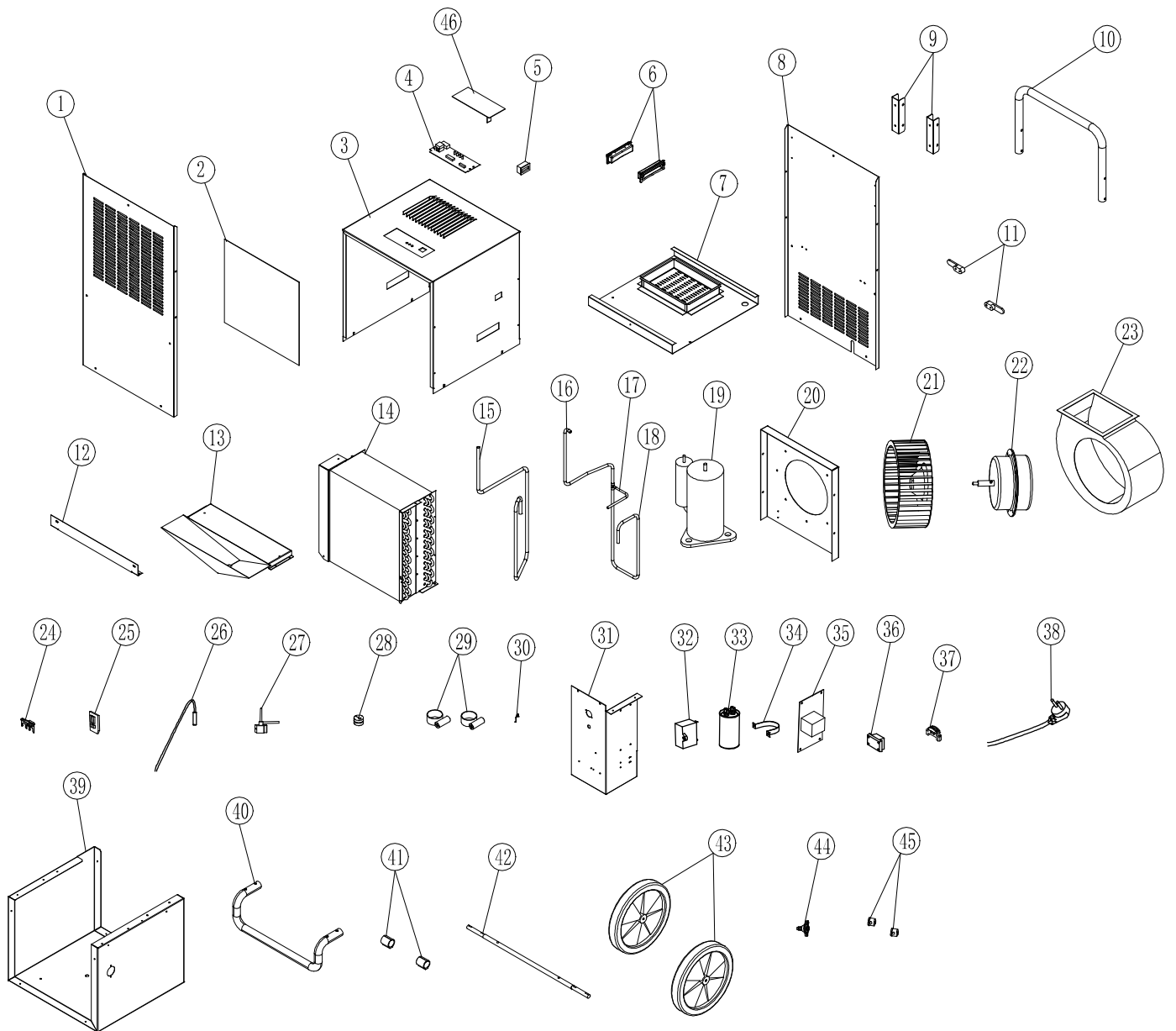

**Vue éclatée DM 80.1**

<b>Ref</b>	<b>Description</b>	<b>Code</b>
1	Ensemble panneau avant	2120091
2	Filtre à air	2120022
3	Carrosserie supérieure	2121437
4	Carte afficheur	2120017
5	Compteur horaire	2120059
6	Poignées latérales	2120092
7	Ensemble plaque de support	2120093
8	Panneau arrière	2120094
9	Support de fixation de la poignée de transport	2120095
10	Poignée de transport	2120122
11	Support câble alimentation	2120075
12	Plaque de fixation	2120096
13	Bac de récupération des condensats	2120097
14	Ensemble échangeur thermique	2120098
15	Tube d'aspiration	2120099
16	Tube haute pression n°2	2120100
17	Tube de raccordement	2120101
18	Tube haute pression n°1	2120102
19	Compresseur	2120025
20	Défecteur de conduit d'air	2120103
21	Hélice de ventilateur	2120104
22	Moteur	2120053
23	Volute	2120105
24	Support de sonde d'hygrométrie	2120106
25	Sonde d'hygrométrie	2120051
26	Sonde de dégivrage	2120052
27	Électrovanne	2120107
28	Tampon	2120108
29	Collier de tuyau	2120109
30	Manchon de sonde de température	2120110
31	Platine électrique	2120111
32	Condensateur de ventilateur	2120054
33	Condensateur de compresseur	2120055
34	Bride de condensateur	2120112
35	Carte électronique principale (R290) E50	2120050
36	Bornier de raccordement 3 voies	2120113
37	Ensemble serre-câble	2120114
38	Câble d'alimentation	2120058
39	Ensemble châssis	2120115
40	Support inférieur	2120056
41	Patin antidérapant	2120116
42	Axe de roue	2120117
43	Roue en caoutchouc	2120118
44	Raccord d'évacuation des condensats	2120057
45	Bouchon de protection	2120123
46	Membrane	2120124

**Vue éclatée DM 80.1 P**

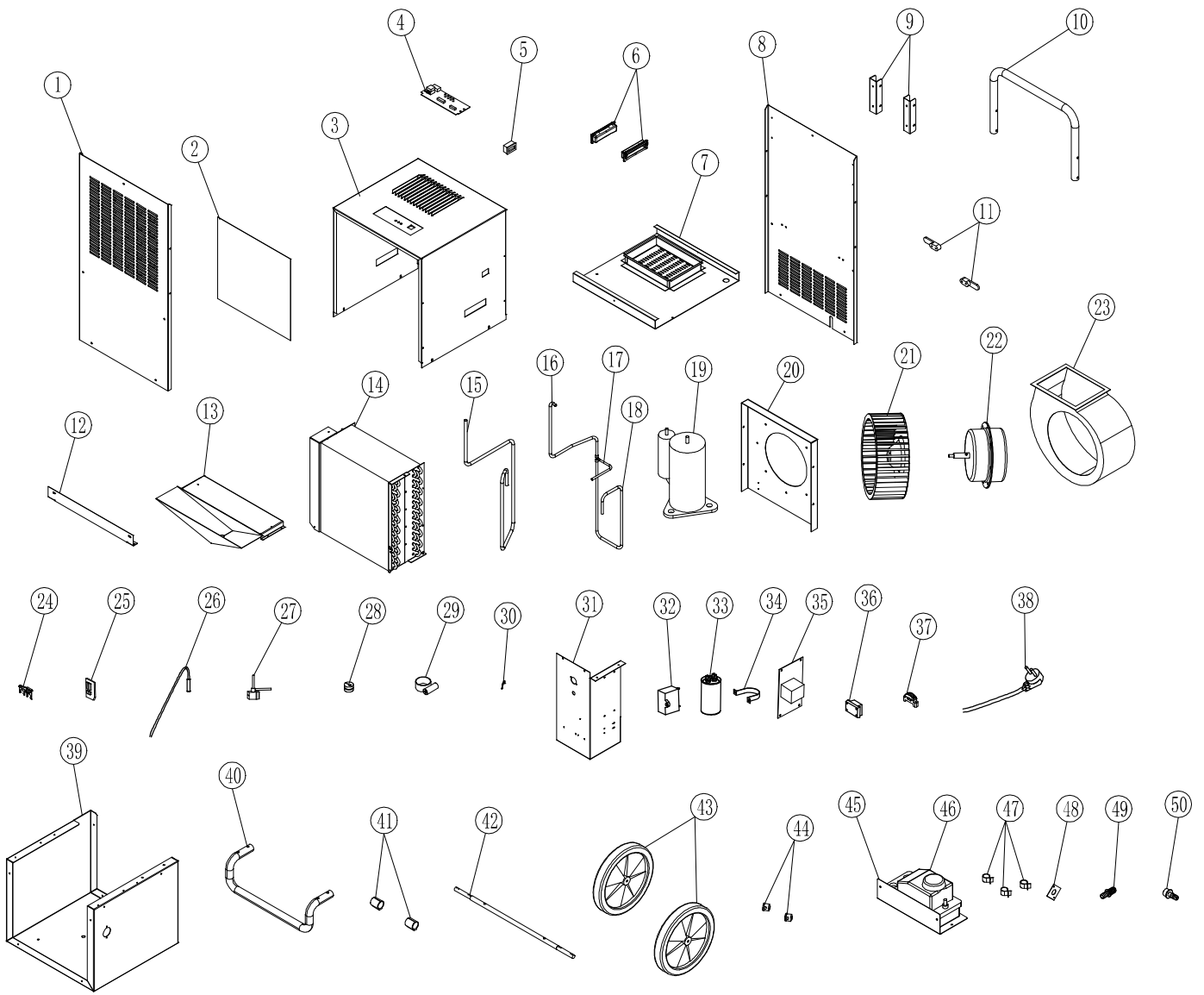

**Vue éclatée DM 80.1 P**

<b>Ref</b>	<b>Description</b>	<b>Code</b>
1	Ensemble panneau avant	2120091
2	Filtre à air	2120022
3	Carrosserie supérieure	2121437
4	Carte afficheur	2120017
5	Compteur horaire	2120059
6	Poignée latérale	2120092
7	Ensemble plaque de support	2120093
8	Panneau arrière	2120094
9	Support de fixation de la poignée de transport	2120095
10	Poignée de transport	2120122
11	Support câble alimentation	2120075
12	Plaque de fixation	2120096
13	Bac de récupération des condensats	2120097
14	Ensemble échangeur thermique	2120098
15	Tube d'aspiration	2120099
16	Tube haute pression n°2	2120100
17	Tube de raccordement	2120101
18	Tube haute pression n°1	2120102
19	Compresseur	2120025
20	Défecteur de conduit d'air	2120103
21	Hélice de ventilateur	2120104
22	Moteur	2120053
23	Volute	2120105
24	Support sonde d'hygrométrie	2120106
25	Sonde d'hygrométrie	2120051
26	Sonde de dégivrage	2120052
27	Électrovanne	2120107
28	Tampon	2120108
29	Collier de tuyau d'eau	2120109
30	Manchon de sonde de température	2120110
31	Platine électrique	2120111
32	Condensateur de ventilateur	2120054
33	Condensateur de compresseur	2120055
34	Bride de condensateur	2120112
35	Carte électronique principale	2120050
36	Bornier de raccordement 3 voies	2120113
37	Ensemble serre-câble	2120114
38	Cordon d'alimentation	2120058
39	Ensemble châssis	2120115
40	Cornière inférieure	2120056
41	Patin antidérapant	2120116
42	Axe de roue	2120117
43	Roue en caoutchouc	2120118
44	Bouchon de protection	2120123
45	Plaque de montage de la pompe de relevage	2120119
46	Pompe de relevage	2120049
47	Collier de tuyau	2120120
48	Plaque de fixation du raccord rapide	2120121
49	Ensemble raccord rapide en plastique	2120061
50		



## DÉCLARATION DE CONFORMITÉ

La Société **SMG SAS** - ZI de Longvic - 8, rue du Paquier - 21600 LONGVIC, déclare que les appareils électriques suivants :

- ✧ Référence : **DM 80.1 et DM 80.1 P**
- ✧ Numéro de série : tous appareils fabriqués

commercialisés sous la **marque S.PLUS**, auxquels se rapporte cette déclaration sont conformes aux normes suivantes :

❖ **Directive basse tension 2014/35/EU**

EN 60335-2-40:2003+A11 :2004+A12 :2005+A1 :2006+A2 :2009+A13 :2012  
EN 60335-1 :2012+A11 :2014+A13 :2017+A1 :2019+A2 :2019+A14 :2019+A15 :2021  
EN 62233:2008

Selon le rapport No. 220600264HAN-V1 délivré le 28/06/2022 par **INTERTEK**.

❖ **Directive comptabilité électromagnétique 2014/30/EU**

EN IEC 55014-1 :2021  
EN IEC 55014-2 :2021  
EN IEC 61000-3-2 :2019+A1 :2021  
EN 61000-3-3 :2013+A1 :2019+A2 :2021  
EN IEC 61000-3-11 :.2019

Selon le rapport No. 220400265HZH-V1 délivré le 13/07/2022 par **INTERTEK**.

❖ **Directive RoHS**

Directive 2011/65/EU du Parlement européen et du Conseil sur la restriction de l'utilisation de certaines substances dangereuses dans les équipements électriques et électroniques (RoHS) avec ses amendements (UE) 2015/863

Selon le rapport 20230926 délivré le 26/09/2023 par **ZHEJIANG PREAIR ELECTRICAL APPLIANCE INDUSTRY CO., LTD**

❖ **Directive REACH**

Sur la base de la liste publiée par la consultation publique de l'Agence européenne des produits chimiques (ECHA) concernant le règlement (CE) n ° 1907/2006 concernant REACH.

Selon le rapport 20230926 délivré le 26/09/2023 par **ZHEJIANG PREAIR ELECTRICAL APPLIANCE INDUSTRY CO., LTD**

Fait à Longvic, le 3 juin 2026

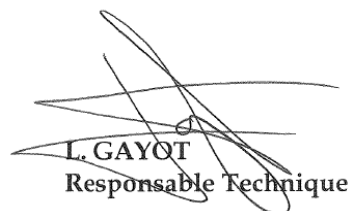

L. GAYOT  
Responsable Technique

