

Convecteur électrique mobile
Mobile convector heater
Mobiele elektrische convector
C 2000 T



Photographies non contractuelles



IMPORTANT :

Pour votre sécurité, lisez attentivement ce manuel avant d'utiliser votre appareil.
Conservez-le soigneusement et consultez-le chaque fois que nécessaire.

La responsabilité de la Société S.PLUS ne saurait être engagée en cas de non-respect des règles et consignes indiquées ci-après ou en cas d'utilisation incorrecte.

For your own safety, please read this manual carefully before using your device.
Keep it in a safe place and refer to it whenever necessary.

S.PLUS cannot be held responsible for failure to comply with the rules and instructions set out below, or for incorrect use.

Lees voor uw eigen veiligheid deze handleiding zorgvuldig door voordat u het apparaat gebruikt.

Bewaar hem op een veilige plaats en raadpleeg hem wanneer dat nodig is.

S.PLUS kan niet aansprakelijk worden gesteld voor het niet naleven van de onderstaande regels en instructies of voor onjuist gebruik.

Ce produit convient uniquement pour les espaces isolés ou pour une utilisation occasionnelle.

This product is only suitable for isolated spaces or occasional use.

Dit product is alleen geschikt voor geïsoleerde ruimtes of incidenteel gebruik.

VEUILLEZ LIRE ATTENTIVEMENT LES INSTRUCTIONS SUIVANTES AVANT D'UTILISER L'APPAREIL.

POUR VOTRE PROPRE SÉCURITÉ

- Cet appareil peut être utilisé par des enfants de 8 ans et plus et par des personnes ayant une des capacités sensorielles ou mentales ou un manque d'expérience et de connaissances s'ils ont reçu une supervision ou des instructions concernant l'utilisation de l'appareil de manière sûre et qu'ils comprennent les risques encourus. Les enfants ne doivent pas jouer avec l'appareil. Le nettoyage et l'entretien ne doivent pas être effectués par des enfants sans supervision.
- Les enfants de moins de 3 ans doivent être gardés à l'écart, sauf s'ils sont surveillés en permanence.
- Les enfants âgés de 3 ans et moins de 8 ans ne doivent allumer/éteindre l'appareil que s'il a été placé ou installé dans sa position normale de fonctionnement prévue et qu'ils ont reçu une supervision ou des instructions concernant l'utilisation de l'appareil d'une manière sûre et comprendre les dangers. Les enfants âgés de 3 ans et moins de 8 ans ne doivent pas brancher, régler ou nettoyer l'appareil ni effectuer d'entretien.
- **ATTENTION** - Certaines parties de ce produit peuvent devenir très chaudes et causer des brûlures. Une attention particulière doit être accordée aux endroits où des enfants et des personnes vulnérables sont présents.
- Si le cordon d'alimentation est endommagé, il doit être remplacé par le fabricant, son agent de service ou des personnes qualifiées similaires afin d'éviter un danger.
- L'appareil de chauffage ne doit pas être situé juste en dessous d'une prise de courant.
- Ne pas utiliser ce chauffage dans les environs immédiats

d'une baignoire, d'une douche ou d'une piscine.

- **ATTENTION** : Afin d'éviter tout risque de réinitialisation involontaire de la cuvette thermique, cet appareil ne doit pas être alimenté par un dispositif de commutation externe, tel qu'une minuterie, ou raccordé à un circuit qui est régulièrement mis sous tension et hors tension par le service public.
- **AVERTISSEMENT** : Afin d'éviter la surchauffe, ne couvrez pas le chauffage.
- **AVERTISSEMENT** : Ce chauffage n'est pas équipé d'un dispositif de contrôle de la température ambiante. Ne pas utiliser ce chauffage dans les petites pièces occupées par des personnes incapables de quitter la pièce par leurs propres moyens, à moins qu'une surveillance constante soit assurée.
- Placez l'appareil sur une surface plane, stable et résistante à la chaleur. La manipulation du produit dans une autre position pourrait entraîner un danger.
- Il peut y avoir une légère odeur pendant les premières minutes de d'utilisation qui disparaîtra rapidement.
- Garder les matériaux combustibles tels que meubles, coussins, literie, papier, vêtements, rideaux, etc. à au moins 1 m du chauffage.
- Cet appareil est conçu pour être utilisé comme source de chaleur supplémentaire, il n'est pas destiné à être la principale source de chaleur.
- Ne pas utiliser ce chauffage avec un programmateur, une minuterie, un système de télécommande séparé ou tout autre appareil qui allume le chauffage automatiquement, car cela présente un risque d'incendie si le chauffage est couvert ou mal positionné.
- **ATTENTION** - Si vous utilisez un câble de raccordement, assurez-vous de ne pas dépasser la puissance/charge

nominale maximale du câble de raccordement.

- **AVERTISSEMENT** : Ce produit ne doit être utilisé qu'en position verticale.
- Ne pas utiliser ce chauffage s'il est tombé et endommagé.
- Ne pas utiliser s'il y a des signes visibles de dommages au chauffage.
- Utilisez ce chauffage sur une surface horizontale et stable.
- **AVERTISSEMENT** : N'utilisez pas ce chauffage dans les petites pièces occupées par des personnes qui ne peuvent pas quitter la pièce par elles-mêmes, sauf si une surveillance constante est assurée.
- **AVERTISSEMENT** : Pour réduire le risque d'incendie, garder les textiles, rideaux ou tout autre matériau inflammable à une distance minimale de 1 m de la sortie d'air.
- Ne pas utiliser cet appareil dans un environnement poussiéreux, en particulier dans la zone de l'atelier (sciure de bois, poussière de plâtre, etc.)

IMPORTANT

Lisez attentivement ces instructions avant d'utiliser l'appareil. Conserver ces instructions pour le futur.

MONTAGE DE L'APPAREIL

Avant d'utiliser l'appareil de chauffage, les pieds (fournis séparément dans le carton) doivent être montés sur l'unité. Ces éléments doivent être fixés à la base du chauffage au moyen des 2 vis fournies, en veillant à ce qu'ils soient correctement placés dans les extrémités inférieures des moulures latérales du chauffage.

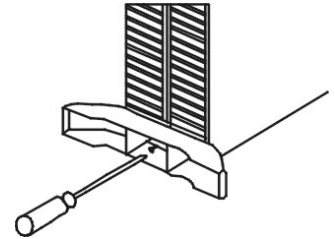

UTILISATION DU CONVECTEUR

REMARQUE : Il est normal que lors du premier démarrage, ou lorsque l'appareil n'a pas été utilisé pendant une longue période, il y ait une légère odeur.

Les appareils portatifs ne sont pas adaptés pour une utilisation dans une pièce humide.

Utilisation

Cet appareil peut être piloté par les commandes manuelles situées sur le côté du chauffage :

 Thermostat réglable

I Chauffage mini : 750 W*

II Chauffage moyen et fonction de ventilateur turbo : 1250 W*

III Chauffage maximal et ventilateur turbo : 2000 W*

(* à 240 V)

Tournez le bouton du thermostat dans le sens des aiguilles d'une montre jusqu'à sa position maximale.

Sélectionnez la puissance de chauffe avec les interrupteurs sur le panneau latéral. Vous pouvez choisir trois puissances de chauffe (750/1250/2000 W). Lorsque les éléments chauffants sont alimentés, les interrupteurs s'allument. Pour une puissance maximale, les deux voyants doivent être allumés.

Lorsque la température ambiante souhaitée est atteinte, tourner lentement le bouton du thermostat dans le sens antihoraire jusqu'à ce que l'on entende le thermostat s'éteindre et que les voyants des interrupteurs d'élément s'éteignent. Après cela, le chauffage maintiendra la température de l'air dans la pièce au niveau défini en s'allumant et s'éteignant automatiquement.

Bouton thermostat

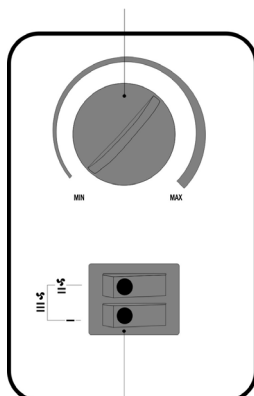

Interrupteurs résistances

Modes

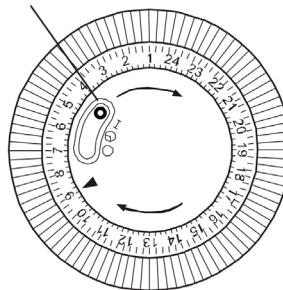

Minuterie

Fonctionnement du ventilateur :

Le ventilateur ne fonctionnera qu'avec le thermostat activé et peut être utilisé lorsque les éléments chauffants sont sur « II » ou « III » pour souffler de l'air chaud dans la pièce.

Réglage de la minuterie

Ce modèle est également équipé d'une minuterie 24 heures qui comporte 96 segments, chaque segment étant équivalent à 15 minutes de temps. À l'aide de cette minuterie, il est possible de préréglé l'heure et la durée de la période (s) de fonctionnement de l'appareil.

Fonctionnement de la minuterie

Au centre de la minuterie se situe un commutateur à 3 positions.

Dans la position centrale (indiquée par le symbole de l'horloge), la minuterie allumera et éteindra le convecteur aux heures définies par les segments (voir le réglage de la minuterie ci-dessous).

La position indiquée par le « I », permet à l'appareil de fonctionner en continu. Cela permet au chauffage d'être allumé tout le temps si nécessaire.

Dans la position indiquée par le « 0 », la minuterie continue de fonctionner mais l'appareil ne chauffe pas même si les résistances sont sélectionnées et que le thermostat est en demande.

Utilisation de la minuterie

S'assurer que l'interrupteur au centre de la minuterie, est en position médiane, sur le symbole de l'horloge.

Avec la bague extérieure, réglez le pointeur sur l'heure actuelle (s'il est 9h, tourner dans le sens des aiguilles d'une montre et s'arrêter sur 9).

Choisissez la ou les plages de fonctionnement en écartant les segments du centre autour de l'anneau. Lorsque le chauffage est réglé, il fonctionne tous les jours aux heures programmées. Remarque : le chauffage doit toujours être branché sur une prise de courant, les interrupteurs résistances doivent être en position marche et le thermostat doit être réglé de manière à ce que le chauffage s'allume.

Si l'appareil de chauffage doit fonctionner en continu, le commutateur à 3 positions doit être réglé sur la position « I ».

Remarque : Lors de l'utilisation en mode minuterie, il faut tenir compte du fait que le chauffage peut s'allumer sans surveillance.

Contrôle de sécurité (coupe-circuit thermique)

ATTENTION : Ce produit est équipé d'un dispositif de protection contre la surchauffe qui se réarme automatiquement. Si l'appareil cesse de fonctionner en raison d'une surchauffe, prenez immédiatement les mesures suivantes : coupez l'électricité au niveau de la prise de courant et débranchez la prise. Retirez tout objet recouvrant l'appareil. ATTENTION : Ne touchez pas l'appareil car il est chaud.

Mettez les interrupteurs de l'appareil sur OFF et laissez l'appareil refroidir complètement. Une fois l'appareil complètement refroidi, rebranchez-le et mettez-le en marche. N'ouvrez pas cet appareil.

Il ne contient aucune pièce susceptible d'être réparée par l'utilisateur.

Stockage

Le produit peut être stocké hors saison, nous recommandons d'utiliser le carton d'origine (ou un carton de taille appropriée). Il est important de le conserver dans un endroit sûr et sec.

Entretien et nettoyage

1. Eteindre et débrancher l'appareil avant de le nettoyer.
2. À l'aide d'un chiffon doux et humide, avec ou sans solution savonneuse douce, nettoyez soigneusement la surface extérieure du produit.

ATTENTION : Laissez le produit refroidir complètement avant de le manipuler ou de le nettoyer.

3. Ne laissez pas l'eau ou d'autres liquides s'écouler à l'intérieur du produit, car cela pourrait créer un risque d'incendie et/ou d'électrocution.

4. Nous recommandons également de nettoyer périodiquement cet appareil en passant légèrement l'embout d'un aspirateur sur les protections afin d'éliminer toute poussière ou saleté qui pourrait s'être accumulée à l'intérieur ou sur l'appareil.

ATTENTION : Ne pas utiliser de détergents puissants, de nettoyeurs chimiques ou de solvants, car ils pourraient endommager la surface des composants en plastique.

Consignes pour le recyclage et l'environnement

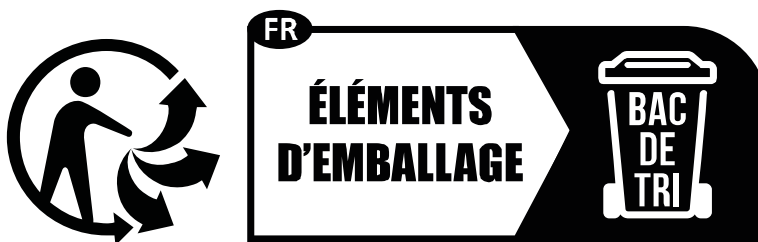

Les emballages carton et plastique sont à recycler. Pour plus d'informations et pour les autres types d'emballages nous vous invitons à consulter le site www.consignesdetri.fr. Les consignes de tri peuvent être différentes d'une ville à l'autre.



Points de collecte sur www.quefairedemesdechets.fr
Privilégiez la réparation ou le don de votre appareil !

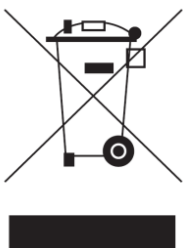

La Directive Européenne 2012/19/EC sur les déchets des Equipements Electriques et Electroniques (RAEE), précise que les appareils domestiques usés ne doivent pas être jetés avec les ordures ménagères. Les appareils usagés doivent être collectés séparément afin d'optimiser le taux de récupération et le recyclage des matériaux qui les composent et réduire l'impact sur la santé humaine et l'environnement.

Veillez déposer votre appareil dans un service de ramassage spécialisé ou le donner au service d'évacuation des appareils usagés de votre commune. Veuillez respecter les réglementations en vigueur. En cas de doute, veuillez demander conseil à votre centre de gestion des déchets.

Exigences en matière d'information pour les chauffages électriques locaux

Coordonnées		S.PLUS – 8 rue du Paquier – 21600 Longvic – Tel : 03 80 55 51 13			
Appareil : C2000T					
Libellé	Symbole	Valeur	Unité	Libellé	
Puissance calorifique			Type de puissance calorifique/ contrôle de la température ambiante		
Puissance nominale	P_{nom}	1,850	kW	Sortie de chaleur à une allure et pas de contrôle de la température ambiante	[non]
Puissance minimale	P_{min}	0,688	kW	Deux ou plusieurs étapes manuelles, pas de contrôle de la température ambiante	[non]
Puissance continue maximale	$P_{max,c}$	1,850	kW	Avec contrôle de la température ambiante du thermostat mécanique	[oui]
Consommation d'énergie			Avec contrôle électronique de la température ambiante et minuterie		
En mode arrêt	P_o	0,25	W	Contrôle électronique de la température ambiante et minuterie	[non]
En mode veille	P_{sm}	NC	W	Contrôle électronique de la température ambiante et minuterie hebdomadaire	[non]
En mode inactif	P_{idle}	0,25	W	Autres options de contrôle	
En veille réseau	P_{nsm}	NC	W	Contrôle de la température ambiante, avec détection de présence	[non]
Mode veille avec affichage des informations ou de l'état			[oui/non]	Contrôle de la température ambiante, avec détection de fenêtre ouverte	[non]
Efficacité énergétique saisonnière du chauffage des locaux en mode actif	$\eta_{s,on}$	85,5	%	Option de contrôle à distance	[non]
				Commande de démarrage adaptative	[non]
				Limitation du temps de fonctionnement	[oui]
				Sonde de température boule noire	[non]
				Fonction auto-apprentissage	[non]
				Précision de contrôle	[non]

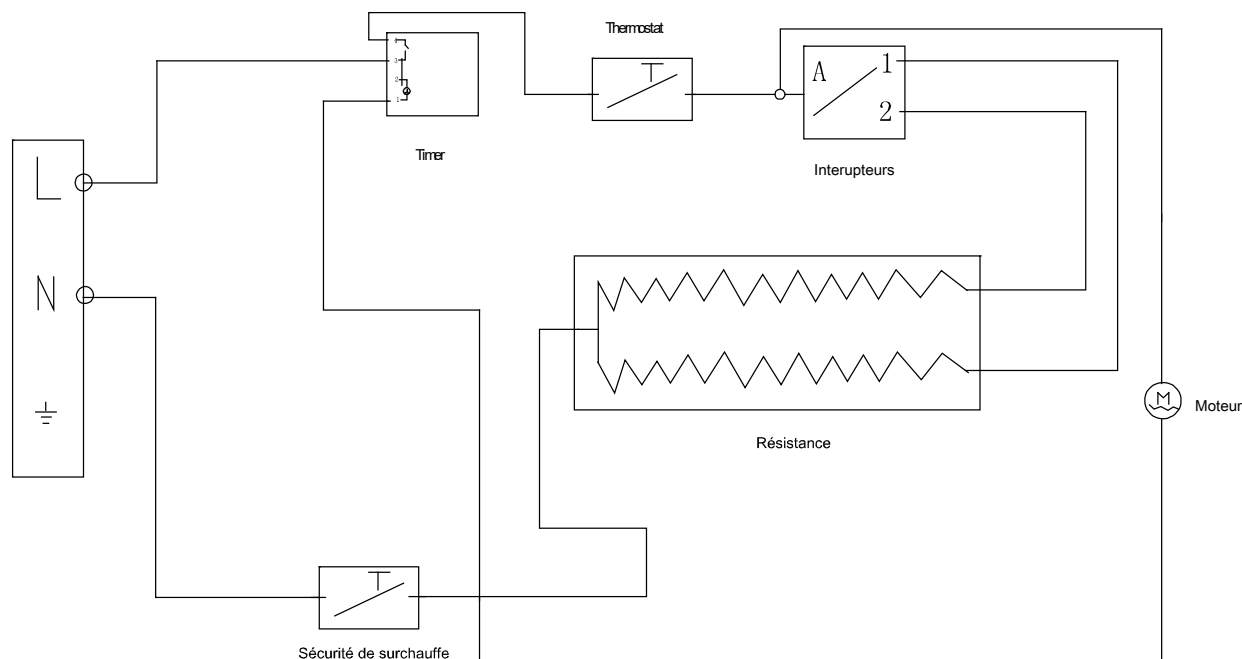
Schéma électrique

**DECLARATION DE
CONFORMITE CE**

La Société **SMG SAS** - ZI de Longvic - 8, rue du Paquier - 21600 LONGVIC, déclare que les appareils suivants :

✧ Référence : **C 2000 T**

✧ Numéro de série : tous les appareils fabriqués commercialisés sous la **marque S.PLUS**, auxquels se rapporte cette déclaration sont conformes aux normes suivantes :

❖ **Directive basse tension 2014/35/EU**

EN 60335-1-2012+A11 :2014+A13 :2017+A1 :2019+A14 :2019+A15 :2021+A16 :2023

EN 60335-2-30:2009+A11:2012+A1:2020+A12:2020+A2:2022+A13:2022

EN 62233 :2008

Selon le rapport N°. **6203210.01AOC** délivré le 27/09/2024 par **DEKRA**.

❖ **Directive comptabilité électromagnétique 2014/30/EU**

EN IEC 55014-1 :2021

EN IEC 55014-2 :2021

EN IEC 61000-3-2 :2019+A1 :2021

EN 61000-3-3 :2013+A1 :2019+A2 :2021

Selon le rapport N°. **2707578.01 AOC** délivré le 20/05/2026 par **DEKRA**.

❖ **Directive RoHS**

Directive 2011/65/EU du Parlement européen et du Conseil sur la restriction de l'utilisation de certaines substances dangereuses dans les équipements électriques et électroniques (RoHS) avec ses amendements (UE) 2015/863

Selon le rapport N° (6626)068-1008 délivré le 17/03/2026 par **BUREAU VERITAS**

❖ **Directive REACH**

Sur la base de la liste publiée par la consultation publique de l'Agence européenne des produits chimiques (ECHA) concernant le règlement (CE) n ° 1907/2006 concernant REACH.

Selon le rapport N° (6624)053-0001 délivré le 13/03/2024 par **BUREAU VERITAS**

Fait à Longvic, le 03 juin 2026

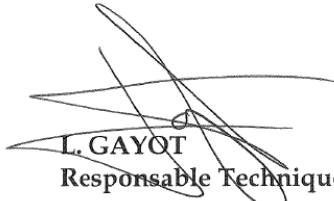
L. GAYOT
Responsable Technique

PLEASE READ THE FOLLOWING INSTRUCTIONS CAREFULLY BEFORE USING THE APPLIANCE.

FOR YOUR OWN SAFETY

- This appliance can be used by children aged from 8 years and above and persons with reduced physical, sensory or mental capabilities or lack of experience and knowledge if they have been given supervision or instruction concerning use of the appliance in a safe way and understand the hazards involved. Children shall not play with the appliance. Cleaning and user maintenance shall not be made by children without supervision.
- Children of less than 3 years should be kept away unless continuously supervised.
- Children aged from 3 years and less than 8 years shall only switch on/off the appliance provided that it has been placed or installed in its intended normal operating position and they have been given supervision or instruction concerning use of the appliance in a safe way and understand the hazards involved. Children aged from 3 years and less than 8 years shall not plug in, regulate and clean the appliance or perform user maintenance.
- CAUTION- Some parts of this product can become very hot and cause burns. Particular attention has to be given where children and vulnerable people are present.
- If the supply cord is damaged, it must be replaced by the manufacturer, its service agent or similarly qualified persons in order to avoid a hazard.
- The heater must not be located immediately below a socket-outlet.
- Do not use this heater in the immediate surroundings of a bath, a shower or a swimming pool.
- CAUTION: In order to avoid a hazard due to inadvertent

resetting of the thermal cutout, this appliance must not be supplied through an external switching device, such as a timer, or connected to a circuit that is regularly switched on and off by the utility.

- **WARNING:** In order to avoid overheating, do not cover the heater.
- **WARNING:** This heater is not equipped with a device to control the room temperature. Do not use this heater in small rooms when they are occupied by persons not capable of leaving the room on their own, unless constant supervision is provided.
- Place the appliance on a flat, stable, heat-resistant surface. Operating the product in any other position could cause a hazard.
- There may be trace of odour during the first few minutes of initial use. This is normal and will quickly disappear.
- Keep combustible material such as furniture, cushions, bedding, paper, clothes, curtains etc. at least 1 m away from the heater.
- This appliance is designed for use as a supplementary heat source, it is not intended to be the main source of heat.
- Do not use this heater with a programmer, timer, separate remote-control system or any other device that switches the heater on automatically, since a fire risk exists if the heater is covered or positioned incorrectly.
- **CAUTION** - if using an extension lead please ensure you do not exceed the maximum rated running wattage/load of the extension lead.
- **WARNING:** this product must only be operated in an upright position.
- Do not use this heater if it has been dropped.
- Do not use if there are visible signs of damage to the

heater.

- Use this heater on a horizontal and stable surface.
- **WARNING:** Do not use this heater in small rooms when they are occupied by persons not capable of leaving the room on their own, unless constant supervision is provided.
- **WARNING:** To reduce the risk of fire, keep textiles, curtains, or any other flammable material a minimum distance of 1 m from the air outlet.
- Don't use this appliance in a dusty environment, especially in workshop area (sawdust, plaster dust, etc.)

IMPORTANT

Read these instructions fully before using the heater. Retain these instructions for future reference.

ASSEMBLY OF THE HEATER

Before using the heater, the feet (supplied separately in the carton), must be fitted to the unit. These are to be attached to the base of the heater using the 2 screws provided, taking care to ensure that they are located correctly in the bottom ends of the heater side moldings.

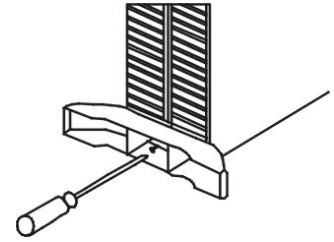

OPERATION OF THE HEATER

NOTE : It is normal when the heaters are turned on for the first time or when they are turned on after having not been used for a long period of time the heaters may emit some smell and fumes. This will disappear when the heater has been on a short while.

Portable appliances are not suitable for use in a bathroom.

OPERATION

This appliance can be operated by the manual controls located on the side of the heater:

 Adjustable thermostat

I Low heating : 750 W*

II Medium heating & Turbo fan function : 1250 W*

III Maximum Heating & Turbo fan function : 2000 W*
(* at 240 V)

Turn the thermostat knob in a clockwise direction until it reaches the maximum setting.

Turn on the heating elements by means of HEATER SWITCHES on the side panel. You may obtain three heating settings (750/1250/2000W). When the heating elements are on the switches will illuminate. For maximum heat output both switches should be on.

When the desired room temperature has been reached, the thermostat knob should be turned slowly anti-clockwise until the thermostat is heard to click off and the lights on the element switches are seen to go out. After this the heater will keep the air temperature in the room at the set level by switching on and off automatically.

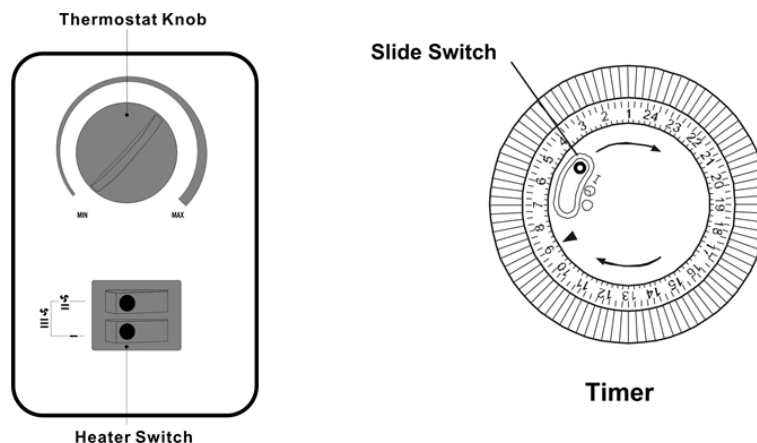

Fan Operation: - The fan will only operate with the thermostat in the "on" position and can be used when the heating elements are "II" or "III" to blow warm air into the room.

TIMER SETING

This model is also fitted with a 24hr timer which has 96 segments around its circumference, each segment being equivalent to 15 minutes of time. With the aid of this timer it is possible to preset the time and duration of the period(s) that it is desired the heater will operate, in any 24hr period.

TIMER OPERATION

The center of the timer is fitted with a 3-position switch.

In the central position (indicated by the clock symbol), the timer will switch the convector on and off at the times defined by the segments (see timer setting below).

The position indicated by the "I", allows the unit to run continuously. This allows the heater to be on all the time if necessary.

In the position indicated by "O", the timer continues to run, but the unit does not heat even if the heating elements and thermostat are activated.

SETTING THE TIMER

Make sure the switch is in the middle position, on the clock symbol.

Using the outer ring, set the pointer to the current time (if it's 9 o'clock, turn clockwise and stop at 9).

Select the operating range(s) by pulling the segments around the ring. Once set, the heater will run every day at the programmed times. Note: the heater must always be plugged into an electrical outlet, the heater switches must be in the on position, and the thermostat must be set so that the heater switches on.

If the heater is to be operated continuously, the timer slide switch must be set to position "I".

Note: When using the timer mode, please bear in mind that the heater may be switched off.

SAFETY CONTROL (THERMAL CUT-OUT)

CAUTION: This product has one non-self-resetting overheat protection devices. In the event that the heater stops working as a result of overheating take the following immediate steps: switch the electricity off at the socket and remove the plug. Remove any objects that are covering the product. **CAUTION:** Do not touch the heater as it will be hot.

Set the heater switches to OFF and leave the heater to cool down fully. Once completely cool, reconnect the heater and switch it on. Do not open this product.

There are no user-serviceable parts inside.

STORAGE

The product can be stored in the off-season, we recommend using the original (or appropriately sized) box. It is important to keep it in a safe, dry location.

MAINTENANCE AND CLEANING

1. Switch off and unplug from the power supply before cleaning.
2. Using a soft, moist cloth, with or without a mild soap solution, carefully clean the exterior surface of the product.

CAUTION: Allow the product to completely cool before handling or cleaning it.

3. Do not allow water or other liquids to run into the interior of the product, as this could create a fire and/or electrical hazard.

4. We also recommend the periodic cleaning of this appliance by lightly running a vacuum cleaner nozzle over the guards to remove any dust or dirt that may have accumulated inside or on the unit.

CAUTION: Do not use harsh detergents, chemical cleaners or solvents as they may damage the surface finish of the plastic components.

MEANING OF CROSSED – OUT WHEELED DUSTBIN:



Do not dispose of electrical appliances as unsorted municipal waste, use separate collection facilities. Contact your local government for information regarding the collection systems available.

If electrical appliances are disposed of in landfills or dumps, hazardous substances can leak into the groundwater and get into the food chain, damaging your health and well-being.

When replacing old appliances with new ones, the retailer is legally obligated to take back your old appliance for disposals at least free of charge.

Information requirements for electric local space heaters

Contact details	S.PLUS – 8 rue du Paquier – 21600 Longvic – FRANCE - Phone : +33 3 80 55 51 13				
Model identifiers(s): C2000T					
Item	Symbol	Value	Unit	Item	Unit
Heat output			Type of heat output / room temperature control (select one)		
Nominal heat output	P _{nom}	1,850	kW	Single stage heat output and no room temperature control	[no]
Minimum heat output (indicative)	P _{min}	0,688	kW	Two or more manual stages, no room temperature control	[no]
Maximum continuous heat output	P _{max,c}	1,850	kW	With mechanic thermostat room temperature control	[yes]
Power consumption			With electronic room temperature control		
In off mode	P _o	0,25	W	Electronic room temperature control plus day timer	[no]
In standby mode	P _{sm}	NA	W	Electronic room temperature control plus week timer	[no]
In idle mode	P _{idle}	0,25	W	Other control options (multiple selections possible)	
In network standby	P _{nsm}	NA	W	Room temperature control, with presence detection	[no]
Standby mode with display of information or status			[yes/no]	Room temperature control, with open window detection	[no]
Seasonal space heating energy efficiency in active mode	$\eta_{s,on}$	85,5	%	Distance control option	[no]
				Adaptive start control	[no]
				Working time limitation	[yes]
				Black bulb sensor	[no]
				Self-learning functionality	[no]
				Control accuracy	[no]

Wiring diagram

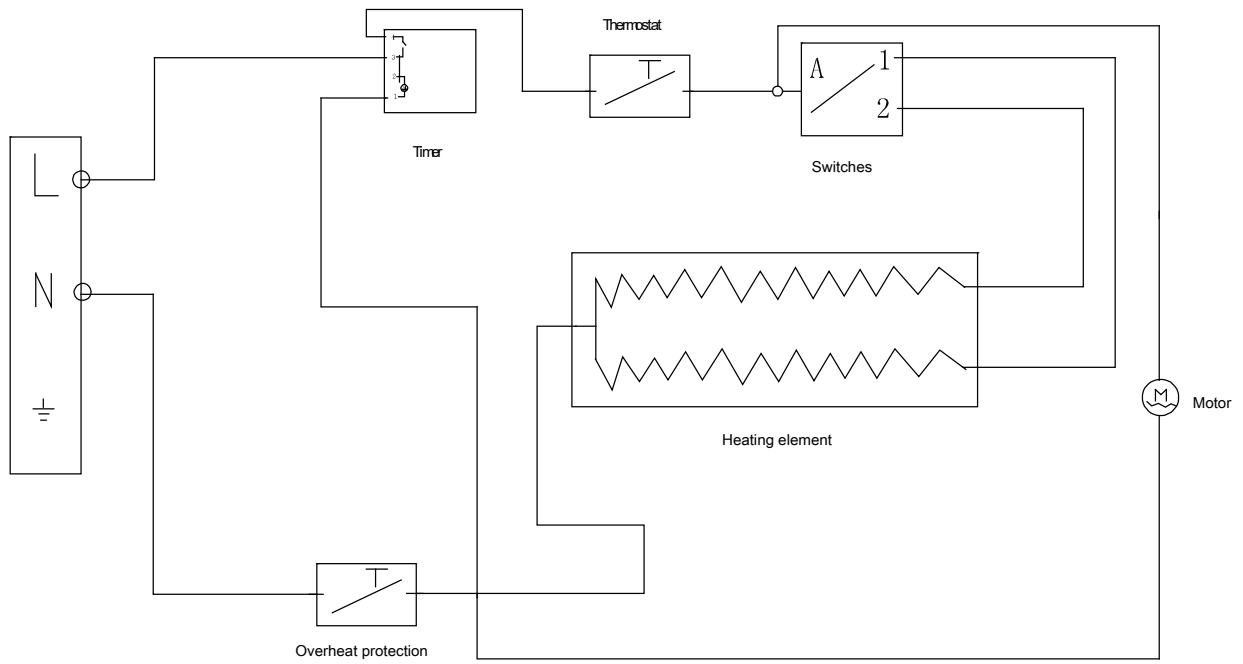

**DECLARATION OF
CONFORMITY**



SMG SAS – ZI de Longvic - 8, rue du Paquier – 21600 LONGVIC, FRANCE, declare that the following devices:

✧ Reference : **C 2000 T**

Serial number: All devices manufactured and marketed under the **S.PLUS brand**, to which this declaration pertains, comply with the following standards.

❖ **Low Voltage Directive 2014/35/EU**

EN 60335-1-2012+A11 :2014+A13 :2017+A1 :2019+A14 :2019+A15 :2021+A16 :2023

EN 60335-2-30:2009+A11:2012+A1:2020+A12:2020+A2:2022+A13:2022

EN 62233 :2008

According to the report N°. **6203210.01AOC** issued on 27/09/2024 by **DEKRA**

❖ **Electromagnetic Compatibility Directive 2014/30/EU**

EN IEC 55014-1 :2021

EN IEC 55014-2 :2021

EN IEC 61000-3-2 :2019+A1 :2021+A2 :2024

EN 61000-3-3 :2013+A1 :2019+A2 :2021

According to the report N°. **2707578.01 AOC** issued on 20/05/2026 by **DEKRA**

❖ **RoHS Directive**

Directive 2011/65/EU of the European Parliament and Council on the restriction of the use of certain hazardous substances in electrical and electronic equipment (RoHS) with its amendments (EU) 2015/863

According to report N° (6626)068-1008 issued on 17/03/2026 by **BUREAU VERITAS**

❖ **REACH Directive**

Based on the list published by the public consultation of the European Chemicals Agency (ECHA) regarding Regulation (EC) No. 1907/2006 concerning REACH

According to report N° (6624)053-0001 issued on 13/03/2024 by **BUREAU VERITAS**

In Longvic, 03/06/2026

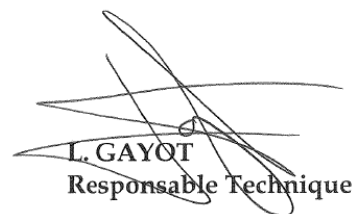
L. GAYOT
Responsable Technique

LEES DE VOLGENDE INSTRUCTIES ZORGVULDIG DOOR VOORDAT U HET APPARAAT GEBRUIKT.

VOOR UW EIGEN VEILIGHEID

- Dit apparaat mag worden gebruikt door kinderen vanaf 8 jaar en door personen met zintuiglijke of geestelijke beperkingen of gebrek aan ervaring en kennis, mits zij onder toezicht staan of instructies hebben gekregen over het veilige gebruik van het apparaat en de risico's begrijpen. Kinderen mogen niet met het apparaat spelen. Reiniging en onderhoud mogen niet worden uitgevoerd door kinderen zonder toezicht.
- Kinderen jonger dan 3 jaar moeten uit de buurt van het apparaat worden gehouden, tenzij ze te allen tijde onder toezicht staan.
- Kinderen van 3 jaar en jonger dan 8 jaar mogen het apparaat alleen in- en uitschakelen als het in de normale gebruiksstand is geplaatst of geïnstalleerd en als ze onder toezicht staan of instructies hebben gekregen om het apparaat op een veilige manier te gebruiken en de gevaren begrijpen. Kinderen van 3 jaar en jonger dan 8 jaar mogen het apparaat niet aansluiten, afstellen of reinigen en er geen onderhoud aan uitvoeren.
- LET OP - Sommige onderdelen van dit product kunnen zeer heet worden en brandwonden veroorzaken. Wees vooral voorzichtig als er kinderen of kwetsbare personen aanwezig zijn.
- Als het netsnoer beschadigd is, moet het worden vervangen door de fabrikant, diens serviceagent of vergelijkbaar gekwalificeerde personen om gevaar te voorkomen.
- De verwarming mag niet direct onder een stopcontact worden geplaatst.

- Gebruik deze verw warmer niet in de directe omgeving van een bad, douche of zwembad.
- **WAARSCHUWING:** Om het risico van onbedoeld resetten van de thermische pan te voorkomen, mag deze verw warmer niet worden gevoed door een extern schakelapparaat, zoals een timer, of worden aangesloten op een circuit dat regelmatig door het elektriciteitsnet wordt in- en uitgeschakeld.
- **WAARSCHUWING:** Dek het verwarmingselement niet af om oververhitting te voorkomen.
- **WAARSCHUWING:** Deze verw warmer is niet uitgerust met een omgevingstemperatuurregelaar. Gebruik deze verw warmer niet in kleine ruimtes waar mensen wonen die de ruimte niet op eigen kracht kunnen verlaten, tenzij er voortdurend toezicht is.
- Plaats het apparaat op een vlakke, stabiele en hittebestendige ondergrond. Het product in een andere positie hanteren kan gevaarlijk zijn.
- Tijdens de eerste gebruiksminuten kan er een lichte geur vrijkomen, die snel zal verdwijnen.
- Houd brandbare materialen zoals meubels, kussens, beddengoed, papier, kleding, gordijnen enz. op minstens 1 m afstand van de verwarming.
- Dit apparaat is bedoeld als extra warmtebron, niet als hoofdwarmtebron.
- Gebruik deze verw warmer niet met een programmeerapparaat, timer, apart afstandsbedieningssysteem of een ander apparaat dat de verw warmer automatisch inschakelt, aangezien dit brandgevaar oplevert als de verw warmer wordt afgedekt of onjuist wordt geplaatst.
- **WAARSCHUWING** - Als u een aansluitkabel gebruikt, zorg er dan voor dat de maximale belastbaarheid van de

aansluitkabel niet wordt overschreden.

- **WAARSCHUWING:** Dit product mag alleen rechtop worden gebruikt.
- Gebruik dit verwarmingselement niet als het gevallen of beschadigd is.
- Niet gebruiken als er zichtbare tekenen van schade aan de verw warmer zijn.
- Gebruik deze verw warmer op een vlakke, stabiele ondergrond.
- **WAARSCHUWING:** Gebruik deze verwarming niet in kleine ruimtes waar mensen wonen die de ruimte niet alleen kunnen verlaten, tenzij er voortdurend toezicht is.
- **WAARSCHUWING:** Houd textiel, gordijnen of andere brandbare materialen op minstens 1 m afstand van de luchtuitlaat om het risico op brand te verminderen.
- Gebruik dit apparaat niet in een stoffige omgeving, vooral niet in de werkplaats (zaagsel, gipsstof, enz.).

BELANGRIJK

Lees deze instructies zorgvuldig door voordat u het apparaat gebruikt. Bewaar deze instructies voor toekomstig gebruik.

HET APPARAAT MONTEREN

Voordat het verwarmingselement in gebruik wordt genomen, moeten de voetjes (los meegeleverd in de doos) op het toestel worden gemonteerd. Deze moeten bevestigd worden aan de basis van de verwarmers met behulp van de 2 meegeleverde schroeven, waarbij ervoor gezorgd moet worden dat ze correct geplaatst worden in de onderste uiteinden van de zijprofielen van de verwarmers.

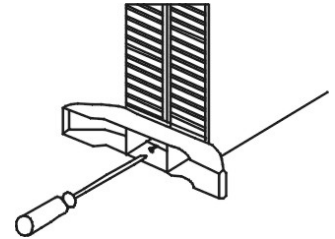

CONVECTORWERKING

OPMERKING: Het is normaal dat verwarmers die voor het eerst worden ingeschakeld of die lange tijd niet zijn gebruikt, een lichte geur verspreiden wanneer ze voor het eerst worden ingeschakeld. Dit verdwijnt zodra de verwarming een tijdje heeft gewerkt.

Draagbare verwarmingstoestellen zijn niet geschikt voor gebruik in de badkamer.

Gebruik

Dit apparaat kan worden afgesteld met de handbediening aan de zijkant van het verwarmingselement:

 Regelbare thermostaat

I Laag vermogen : 750 W*

II Medium verwarming en turboventilatorfunctie : 1250 W*

III Maximale werking van de verwarming en turboventilator : 2000 W*

(* bij 240 V)

Draai de thermostaatknop met de klok mee tot het maximale vermogen is bereikt.

Zet de verwarmingselementen aan met de verwarmingsschakelaars op het zijpaneel. Je kunt kiezen uit drie verwarmingsstanden (750/1250/2000 W). Als de verwarmingselementen zijn ingeschakeld, lichten de schakelaars op. Voor maximale warmteafgifte moeten beide schakelaars aan staan.

Wanneer de gewenste kamertemperatuur is bereikt, draai je de thermostaatknop langzaam tegen de klok in totdat je hoort dat de thermostaat uitschakelt en de lampjes van de elementschakelaars uitgaan. Hierna zal de verwarming de luchttemperatuur in de kamer op het ingestelde niveau houden door automatisch aan en uit te schakelen.

Bouton thermostaat

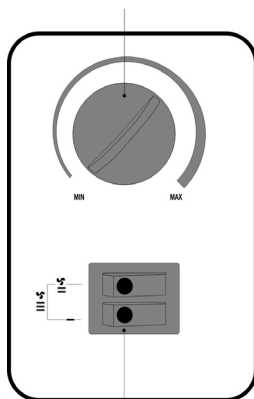

Weerstandsschakelaars

Modi

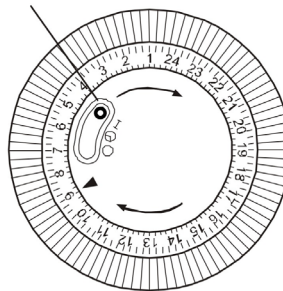

Timer

Ventilatorwerking

De ventilator werkt alleen als de thermostaat op "ON" staat en kan worden gebruikt als de verwarmingselementen op "II" of "III" staan om warme lucht de kamer in te blazen.

De timer instellen

Dit model heeft ook een 24-uurs timer met 96 segmenten, waarbij elk segment overeenkomt met 15 minuten tijd. Met deze timer kunt u de tijd en duur van de werkingsperiode(s) van het apparaat vooraf instellen.

Werking van de timer

Het midden van de timer heeft een schakelaar met 3 standen.

In de middelste stand (aangegeven door het kloksymbool) schakelt de timer de convector in en uit op de tijden die door de segmenten worden bepaald (zie timerinstelling hieronder).

De stand aangegeven door de "I" laat het apparaat continu werken. Hierdoor kan de verwarming de hele tijd aan blijven als dat nodig is.

In de stand "O" blijft de timer lopen, maar verwarmt het apparaat niet, ook al zijn de verwarmingselementen en de thermostaat geactiveerd.

De timer gebruiken

Zorg dat de schakelaar in de middelste stand staat, op het kloksymbool.

Zet de wijzer met de buitenste ring op de huidige tijd (als het 9 uur is, draai dan met de klok mee en stop bij 9).

Kies het (de) werkbereik(ken) door aan de segmenten rond de ring te trekken. Wanneer de verwarming is ingesteld, zal deze elke dag op de geprogrammeerde tijden werken. Opmerking: de verwarming moet altijd zijn aangesloten op een stopcontact, de verwarmingsschakelaars moeten in de aan-stand staan en de thermostaat moet zo zijn ingesteld dat de verwarming inschakelt.

Als de verwarmers continu moet werken, moet de tijdschuifschakelaar op stand "I" worden gezet.

Opmerking: Houd er bij gebruik van de timermodus rekening mee dat de verwarming uitgeschakeld kan zijn.

Veiligheidsregeling (thermische cut-out)

WAARSCHUWING: Dit product is uitgerust met een oververhittingsbeveiliging die niet kan worden gereset. Als het apparaat stopt met werken door oververhitting, onderneem dan onmiddellijk de volgende actie: schakel de elektriciteit uit bij het stopcontact en trek de stekker uit het stopcontact. Verwijder voorwerpen die het apparaat bedekken. **WAARSCHUWING:** Raak het apparaat niet aan omdat het heet is.

Zet de schakelaars van het apparaat op OFF en laat het apparaat volledig afkoelen. Zodra het apparaat volledig is afgekoeld, steekt u de stekker weer in het stopcontact en schakelt u het apparaat in. Open dit apparaat niet.

Het bevat geen onderdelen die door de gebruiker kunnen worden gerepareerd.

Opslag

Het product kan buiten het seizoen bewaard worden, maar we raden aan om de originele doos te gebruiken (of een doos met de juiste afmetingen). Het is belangrijk om het op een veilige, droge plaats te bewaren.

Onderhoud en schoonmaak

1. Schakel het apparaat uit en haal de stekker uit het stopcontact voordat u het schoonmaakt.
2. Gebruik een zachte, vochtige doek met of zonder een milde zeepoplossing om de buitenkant van het product grondig schoon te maken.

LET OP: Laat het product volledig afkoelen voordat u het aanraakt of schoonmaakt.

3. Zorg dat er geen water of andere vloeistoffen in het product terechtkomen, want dit kan brand en/of elektrische schokken veroorzaken.

4. We raden u ook aan dit apparaat regelmatig schoon te maken door de afdekkingen lichtjes af te vegen met een stofzuiger om stof of vuil te verwijderen dat zich in of op het apparaat kan hebben opgehoopt.

WAARSCHUWING: Gebruik geen sterke schoonmaakmiddelen, chemische reinigingsmiddelen of oplosmiddelen, omdat deze het oppervlak van de plastic onderdelen kunnen beschadigen.

BETEKENIS VAN DOORKRUISTE VUILNISBAK OP WIELEN:



Gooi elektrische apparaten niet weg als ongesorteerd huishoudelijk afval, maar gebruik gescheiden inzamelingsvoorzieningen.

Neem contact op met de lokale overheid voor informatie over de beschikbare inzamelingsystemen.

Als elektrische apparaten op vuilnisbelten of stortplaatsen terechtkomen, kunnen gevaarlijke stoffen in het grondwater lekken en in de voedselketen terechtkomen, wat schadelijk is voor uw gezondheid en welzijn.

Als je oude apparaten vervangt door nieuwe, is de winkelier wettelijk verplicht om je oude apparaat ten minste gratis terug te nemen voor verwijdering.

Informatievereisten voor elektrische lokale ruimteverwarmers

Contactgegevens	S.PLUS – 8 rue du Paquier – 21600 Longvic – FRANCE – Telefoon : +33 3 80 55 51 13				
Modelidentificatie(s): C2000T					
Item	Symbol	Waarde	Eenheid	Item	Eenheid
Warmteafgifte				Type warmteafgifte / kamertemperatuurregeling (selecteer er een)	
Nominale warmteafgifte	P _{nom}	1,850	kW	Enkelfasige warmteafgifte en geen regeling van de kamertemperatuur	[nee]
Minimale warmteafgifte (indicatief)	P _{min}	0,688	kW	Twee of meer handmatige fasen, geen kamertemperatuurregeling	[nee]
Maximale continue warmteafgifte	P _{max,c}	1,850	kW	Met mechanische thermostaat kamertemperatuurregeling	[ja]
Stroomverbruik				Met elektronische ruimtetemperatuurregeling	
In uit-stand	P _{off}	0,25	W	Elektronische kamertemperatuurregeling plus dagtimer	[nee]
In stand-bymodus	P _{sm}	NA	W	Elektronische kamertemperatuurregeling plus weektimer	[nee]
In niet-actieve modus	P _{idle}	0,25	W	Andere besturingsopties (meerdere selecties mogelijk)	
In netwerk stand-by	P _{ns}	NA	W	Kamertemperatuurregeling, met aanwezigheidsdetectie	[nee]
Stand-bymodus met weergave van informatie of status			[ja/nee]	Kamertemperatuurregeling, met detectie van open ramen	[nee]
Seizoensgebonden energie-efficiëntie voor ruimteverwarming in actieve modus	$\eta_{s,on}$	85,5	%	Afstandsbediening optie	[nee]
				Adaptieve startregeling	[nee]
				Beperking van de werktijd	[ja]
				Zwarte lamp sensor	[nee]
				Zelflerende functionaliteit	[nee]
				Nauwkeurigheid controle	[nee]

Elektrisch schema

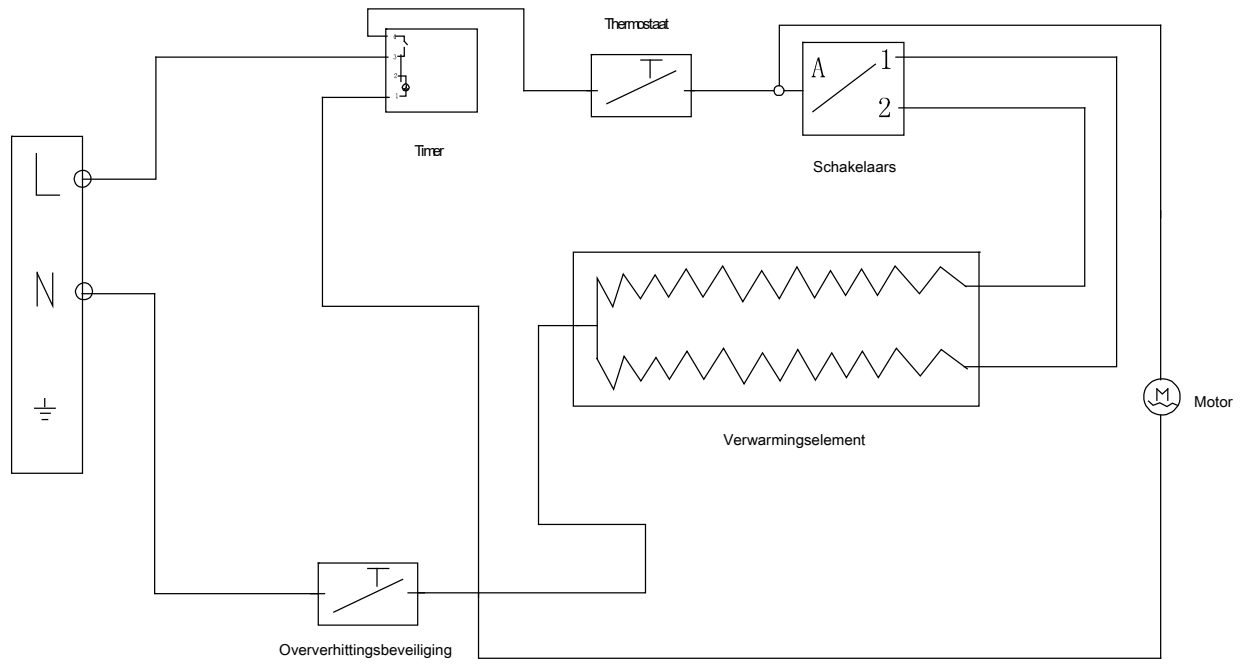

STELLING
NALEVING 

Het bedrijf **SMG SAS** - ZI de Longvic - 8, rue du Paquier - 21600 LONGVIC, verklaart dat de volgende apparatuur :

❖ Model: **C 2000 T**

❖ Serienummer: Alle apparaten die zijn geproduceerd en op de markt gebracht onder het merk **S.PLUS**, waarop deze verklaring betrekking heeft, voldoen aan de volgende normen:

❖ **Laagspanningsrichtlijn 2014/35/EU**

EN 60335-1-2012+A11 :2014+A13 :2017+A1 :2019+A14 :2019+A15 :2021+A16 :2023 EN
60335-2-30:2009+A11:2012+A1:2020+A12:2020+A2:2022+A13:2022
EN 62233 :2008

Volgens het rapport nr. **6203210.01AOC** afgegeven op 27/09/2024 door **DEKRA**

❖ **Richtlijn elektromagnetische compatibiliteit 2014/30/EU**

EN IEC 55014-1 :2021
EN IEC 55014-2 :2021
EN IEC 61000-3-2 :2019+A1 :2021+A2 :2024
EN 61000-3-3 :2013+A1 :2019+A2 :2021

Volgens het rapport nr. **2707578.01 AOC** afgegeven op 20/05/2026 door **DEKRA**

❖ **RoHS-richtlijn**

Richtlijn 2011/65/EU van het Europees Parlement en de Raad betreffende beperking van het gebruik van bepaalde gevaarlijke stoffen in elektrische en elektronische apparatuur (RoHS) met wijzigingen (EU) 2015/863.

Volgens het rapport nr. **(6626)068-1008** afgegeven op 17/03/2026 door **BUREAU VERITAS**.

❖ **REACH-richtlijn**

Op basis van de lijst die het Europees Agentschap voor chemische stoffen (ECHA) heeft gepubliceerd in zijn openbare raadpleging over Verordening (EG) nr. 1907/2006 betreffende REACH

Volgens het rapport N°. **(6624)053-0001** afgegeven op 13/03/2024 door **BUREAU VERITAS**.

Ondertekend in Longvic, 03/06/2026

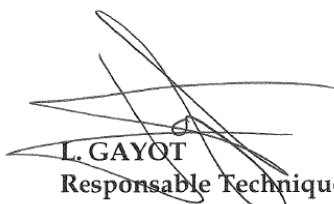
L. GAYOT
Responsable Technique

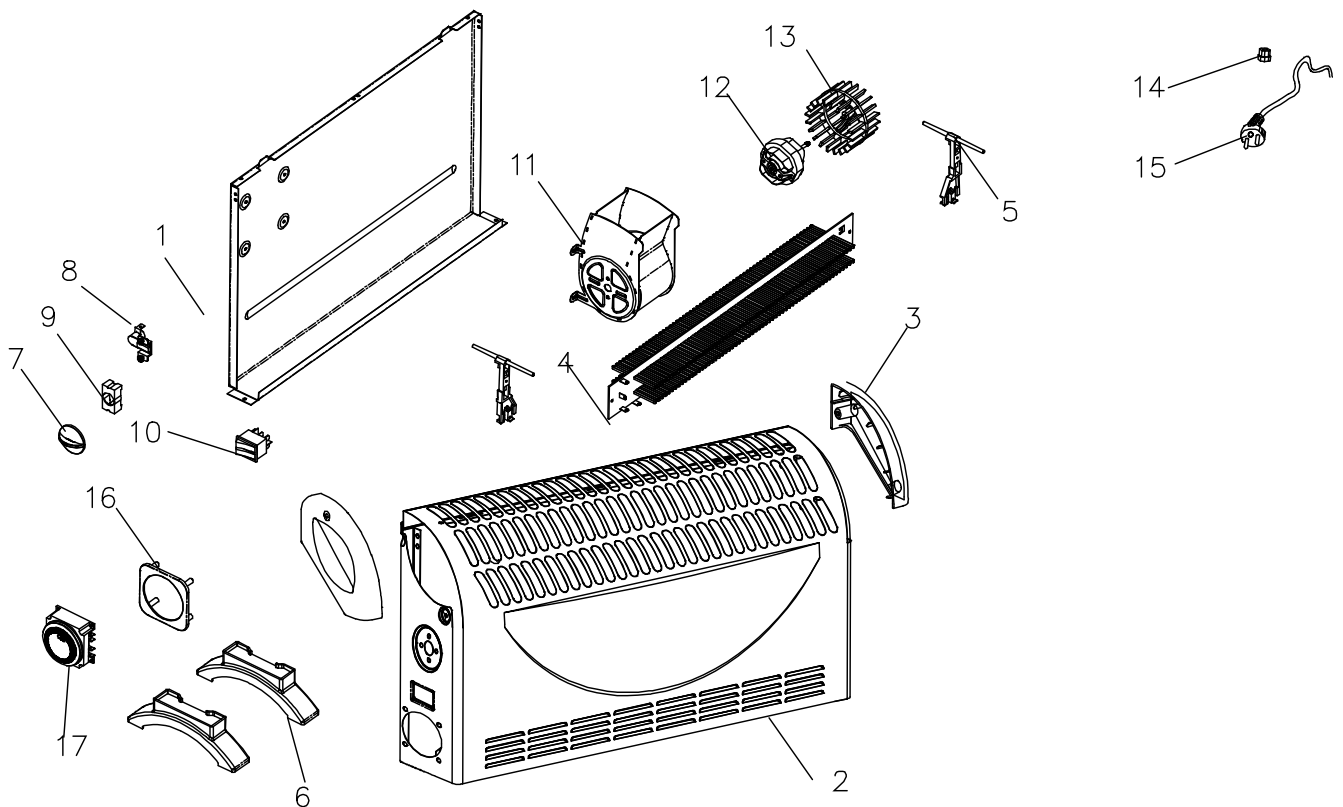

Ref.	Description / Omschrijving	Code / Article Number / Artikelnummer
1	Facade arrière / Rear panel / Achterpaneel	2287000
2	Facade avant / Front panel / Voorpaneel	2287001
3	Poignée / Handle / Handgreep	2287002
4	Résistance / Heating element / Verwarmingselement	2287003
5	Support résistance / Heating element bracket / Beugel verwarmingselement	2287004
6	Pied / Base / Voet	2287005
7	Bouton thermostat / Thermostat knob / Thermostaatknop	2287006
8	Thermostat / Thermostat / Thermostaat	2287007
9	Support thermostat / Thermostat bracket / Thermostaatbeugel	2287008
10	Interrupteur / Switch / Schakelaar	2287009
11	Enveloppe ventilateur / Fan housing / Ventilatorbehuizing	2287010
12	Moteur / Motor / Motor	2287011
13	Turbine ventilateur / Fan impeller / Ventilatorwaaier	2287012
14	Passe câble / Strain relief / Kabeldoorvoer	2287013
15	Cordon d'alimentation / Power cord / Voedingskabel	2287014
16	Couvercle timer / Timer cover / Timerdeksel	2287015
17	Timer	2287016

