

BRUMISATEUR DE CHANTIER MOBILE

BMC 70

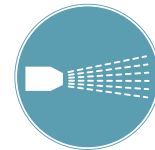

45 buses alimentées par une pompe à eau

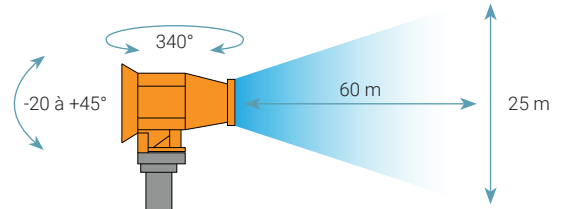

PORTÉE SANS VENT
JUSQU'À 60 MÈTRES

Avantages & Utilisation

- Châssis avec deux roues larges, timon et sabots pour fourches de chariot élévateur,
- Couronne en acier inoxydable avec 45 buses,
- Filtre d'entrée d'eau amovible et lavable, vanne en entrée,
- Système électrique d'oscillation (0° à 340°),
- Système électrique l'inclinaison (servo-moteur),
- Panneau de commande électrique,
- Télécommande de série,
- Matériel mobile facilement déplaçable.

Abattage des poussières, démolition, centres de tri et traitement des déchets, stockage de matériaux, diminution des mauvaises odeurs.

Caractéristiques

Alimentation électrique	400 V - 32 A - 13 500 W
Puissance pompe	2 200 W
Puissance ventilateur	11 000 W
Portée sans vent	jusqu'à 60 m
Alimentation eau	1 bar mini.
Consommation eau	35 l/min (à 12 bar)
Angle d'inclinaison	-20 à +45°
Niveau sonore	< 85 dBa
Poids net	495 kg
Indice de protection	IP 55
Code	560 0043

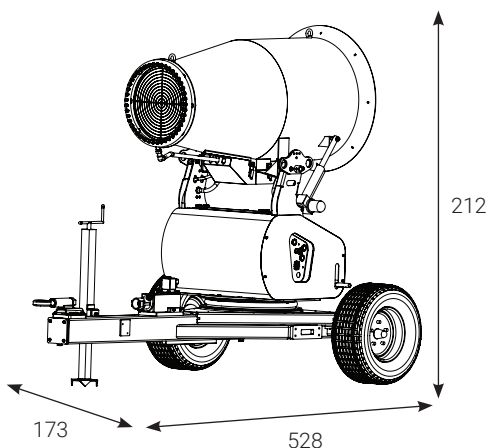

Longueurs en cm.



www.splus.fr



info@splus.fr



+33 (0)3 80 55 51 13



8 rue du Paquier | 21600 Longvic | France

S.PLUS
Brumisation