

GÉNÉRATEUR MOBILE FIOUL À COMBUSTION INDIRECTE

EF 35 CA - EF 55 CA - EF 84 CA



MANUEL D'UTILISATION ET D'ENTRETIEN

Ne convient pas à l'usage domestique - *Locaux industriels uniquement*

ATTENTION : La non-observation des consignes concernant le fonctionnement, la sécurité et l'entretien contenues dans cette notice dégage le fabricant de toute responsabilité en matière d'accidents ou de dommages subis tant par les personnes que par les choses et est susceptible d'invalider toute garantie.

CARACTÉRISTIQUES TECHNIQUES

MODÈLE		EF 35 CA	EF 55 CA	EF 84 CA
Combustible		Fioul	Fioul	Fioul
Puissance nominale	kW	36,40	52,60	83,92
Rendement	%	87,10	87,10	88,50
Gicleur Delavan		60° W - GPH 0,65	100 - 60° H	80° W - GPH 1,50
Pression pompe	Bar	12	12	12
Consommation	Kg/h	3,85	4,84	6,64
Débit d'air	m ³ /h	2000	2 500	4500
Réglage d'air au brûleur	mm	1,5	4	18,50
Alimentation électrique	V / Hz / Ph	230 / 50 / 1	230 / 50 / 1	230 / 50 / 1
Moteur électrique	W / A	460 / 3	460 / 3	750 / 6
Diamètre gaine soufflage	mm	315	315	450
Longueur maxi gaine	m	8	8	16
Capacité du réservoir	L	51	51	100
Poids à vide	Kg/h	70	76	121
L x P x H	mm	1188 x 620 x 790	1405 x 620 x 790	1680 x 690 x 938
Diamètre cheminée	mm	150	150	150
Niveau sonore à 2 m.	dB ^(A)	75	73	73

Le fabricant se réserve le droit de modifier les caractéristiques nominales et les données techniques sans préavis.

S.PLUS déclare sous sa propre responsabilité que les générateurs fioul EF 35 CA, EF 55 CA et EF 84 CA sont conformes aux normes et directives suivantes :

- ✧ 98/37/C ; 89/336/CEE ; 73/33/CEC
- ✧ EN 291-1 ; EN 292-2 ; EN 267
- ✧ EN 60335-1 ; EN 50165 ; EN 61000-6 – 1/2/3/4

INTRODUCTION

Les appareils de chauffage de la gamme EF CA ont été conçus pour assurer un fonctionnement sans danger, efficace et fiable lorsque les consignes d'utilisation ont été respectées et que le nettoyage et l'entretien ont été effectués correctement. Cette notice a pour but de fournir les renseignements nécessaires à l'utilisateur / au dépanneur pour faire fonctionner, nettoyer et entretenir les appareils de chauffage, ainsi que les techniques de dépannage, les caractéristiques techniques générales et des schémas.

Les appareils de chauffage de la gamme EF CA doivent être utilisés de la manière prévue et conformément à l'usage auquel ils sont destinés, en observant les recommandations et les mesures de sécurité décrites dans cette notice.

Tous les appareils de chauffage EF CA subissent des essais rigoureux de fonctionnement et de sécurité avant d'être livrés; avant de les utiliser, il est toutefois impératif que tous les opérateurs aient lu et compris toutes les informations et consignes fournies et soient conscients des dangers possibles.

Appareils à pompe avec circuit aller, retour, à échangeur avec raccordement possible des gaz brûlés. Il peut être également raccordé à une citerne fioul.

1. NORMES GÉNÉRALES DE SÉCURITÉ

- Ne pas utiliser l'appareil sans avoir lu les instructions contenues dans cette notice.
- L'installation électrique à laquelle est raccordé l'appareil devra être réalisée suivant la réglementation en vigueur. Nous recommandons de prévoir un disjoncteur en amont de la prise d'alimentation.
- Avant d'effectuer toute opération d'entretien, il faut débrancher l'appareil.
- Avant d'utiliser l'appareil, vérifier l'état du câble d'alimentation. Celui-ci ne doit être ni plié, ni tordu, ni écrasé et de toute façon ne doit être endommagé d'aucune manière.
- Le câble d'alimentation ne doit être remplacé que par du personnel agréé.
- Il faut utiliser uniquement un câble de type H07RN-F avec prise protégée contre les projections d'eau.
- Ne pas toucher le conduit de sortie des gaz de combustion ; risque de brûlures !
- L'appareil ne doit être employé que dans le cadre d'une utilisation professionnelle.

2. DESCRIPTION DE L'APPAREIL

Générateur d'air chaud mobile à fioul avec :

- ◇ Chambre de combustion fermée et conduit de raccordement à une cheminée pour la sortie des fumées
- ◇ Contrôle de flamme par cellule photoélectrique
- ◇ Thermostat de ventilation et sécurité de surchauffe
- ◇ Pompe fioul bi-tube

3. INSTALLATION

- L'appareil ne doit être employé que par du personnel préalablement formé à son utilisation. Il est impératif de respecter les instructions fournies par le constructeur.
- L'appareil doit être installé de manière à ce que le personnel ne soit pas exposé aux risques provoqués par les gaz de combustion ou par la sortie d'air chaud, et de façon à ce qu'il n'y ait pas de risque d'incendie.
- Il est interdit d'installer l'appareil à proximité de matières inflammables ou dans des locaux comportant des risques d'incendie ou d'explosion.
- Si l'appareil est employé dans des locaux fermés, le local doit avoir un volume minimal de 10 m³/h par kW de puissance utilisé et pour assurer une bonne circulation, un apport constant d'air neuf de 80 m³/h.
- Cheminée : raccorder l'appareil à une cheminée ou à un conduit pour la sortie des fumées vers l'extérieur. Pour obtenir un tirage d'au moins 0,1 mbar dans le conduit, il est nécessaire que le parcours des fumées soit ascendant. De plus, il faut éviter la présence de coudes dans la première partie du tubage sur un minimum de 3 m.
- Ne pas brancher plusieurs appareils sur le même thermostat.

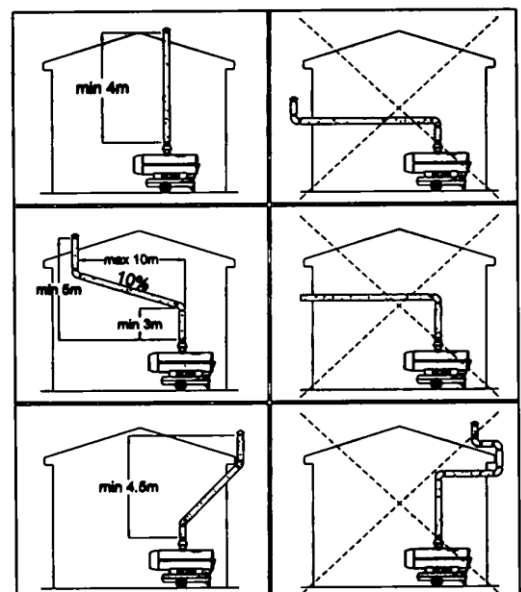

- Pour l'emploi de ces appareils dans les domaines du bâtiment et de l'agriculture, il faut respecter les mesures de sécurité en vigueur dans chacun de ces secteurs. Il faut notamment respecter les distances de sécurité suivantes par rapport aux matériaux ou aux matières inflammables :

Latérale :	0,60 m	Côté entrée air :	0,60 m
Au-dessus :	1,50 m	Côté sortie air chaud :	3,00 m

Maintenance et contrôles

- Suivant les conditions d'utilisation et une fois par an minimum, l'appareil doit être contrôlé par des techniciens spécialisés.
- Les personnes responsables de l'emploi de l'appareil doivent contrôler avant sa mise en service qu'il n'y a inobservation évidente des règles d'utilisation, de sécurité et de protection.

4. FONCTIONNEMENT / UTILISATION

4.1 Mise en route

- L'appareil est conçu pour un fonctionnement automatique. Il est livré avec une prise de raccordement de thermostat avec un capuchon/shunt qui permet un fonctionnement continu. Il peut être piloté par un thermostat d'ambiance (livré en option par S.PLUS – réf. TPF). Pour ce faire, retirer le capuchon de la prise thermostatique (fig.1 n°1) et le remplacer par la fiche du thermostat câblé.
- Remplir le réservoir de l'appareil avec du fioul propre. Brancher la prise d'alimentation à une prise de courant 230 V ~ 50 Hz monophasée + Terre. Le voyant vert (fig.1 n°4) allumé indique que l'appareil est sous tension.
- La mise à la terre est obligatoire selon les normes en vigueur.
- Placer l'interrupteur (fig.1 n°3) sur la position « ON » ; le cycle d'allumage démarrage ; le brûleur fonctionne, la cellule photoélectrique contrôle la flamme.
- Régler le thermostat sur la température désirée.

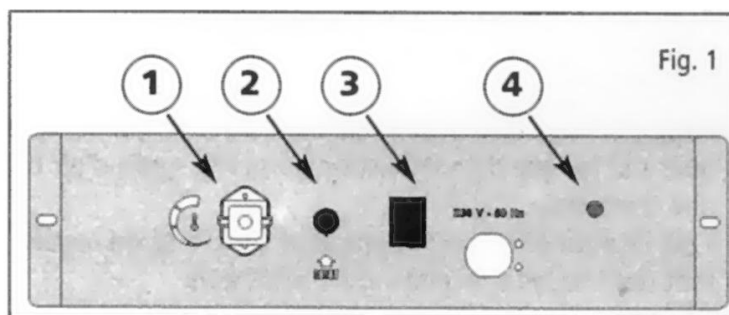

4.2 Réarmement manuel et réarmement du thermostat de sécurité

- L'appareil est doté d'un bouton de réarmement manuel lumineux (RESET) (fig.1 n°2). Quand l'appareil se met en sécurité, la lampe témoin rouge du bouton (fig.1 n°2) s'allume. Dans ce cas, il faut appuyer sur le bouton de RESET pour remettre en route l'appareil (voir aussi le paragraphe « tableau dépannages »).
- L'appareil est aussi doté d'un thermostat de sécurité à réarmement manuel placé en contact avec la chambre de combustion. On peut le réarmer en ouvrant la trappe d'inspection. Lorsque le thermostat de sécurité s'est déclenché, débrancher l'appareil, ouvrir la trappe d'inspection sur le capot supérieur et appuyer sur le bouton de réarmement.

4.3 Arrêt

Placer l'interrupteur sur la position « OFF ». Le ventilateur continue à tourner pendant 2 mn environ pour refroidir la chambre de combustion ensuite l'appareil s'arrête automatiquement.

**Ne jamais arrêter le générateur en débranchant la prise d'alimentation électrique.
L'excès de chaleur pourrait endommager les composants électriques et dans tous les cas,
activer le thermostat de sécurité.**

5 Maintenance

- Ne pas effectuer de travaux d'entretien sans avoir préalablement débranché la prise d'alimentation électrique.
- L'entretien doit être effectué seulement par des personnels qualifiés.
- Une fois par an, l'appareil doit être entièrement nettoyé afin d'assurer un fonctionnement de qualité sur une longue période.

Nettoyer périodiquement :

- Le gicleur ainsi que le filtre fioul.
- Le filtre de la pompe fioul.
- Le préfiltre du remplissage du réservoir.
- Les électrodes et leur positionnement.
- Les pales du ventilateur.
- L'intérieur de l'appareil en soufflant de l'air comprimé.
- La cellule photoélectrique en utilisant de l'alcool éthylique.
- Contrôler périodiquement l'état des câbles et des connexions électriques.
- Contrôler périodiquement l'état du filtre fioul et le remplacer si nécessaire.

SCHÉMA ÉLECTRIQUE

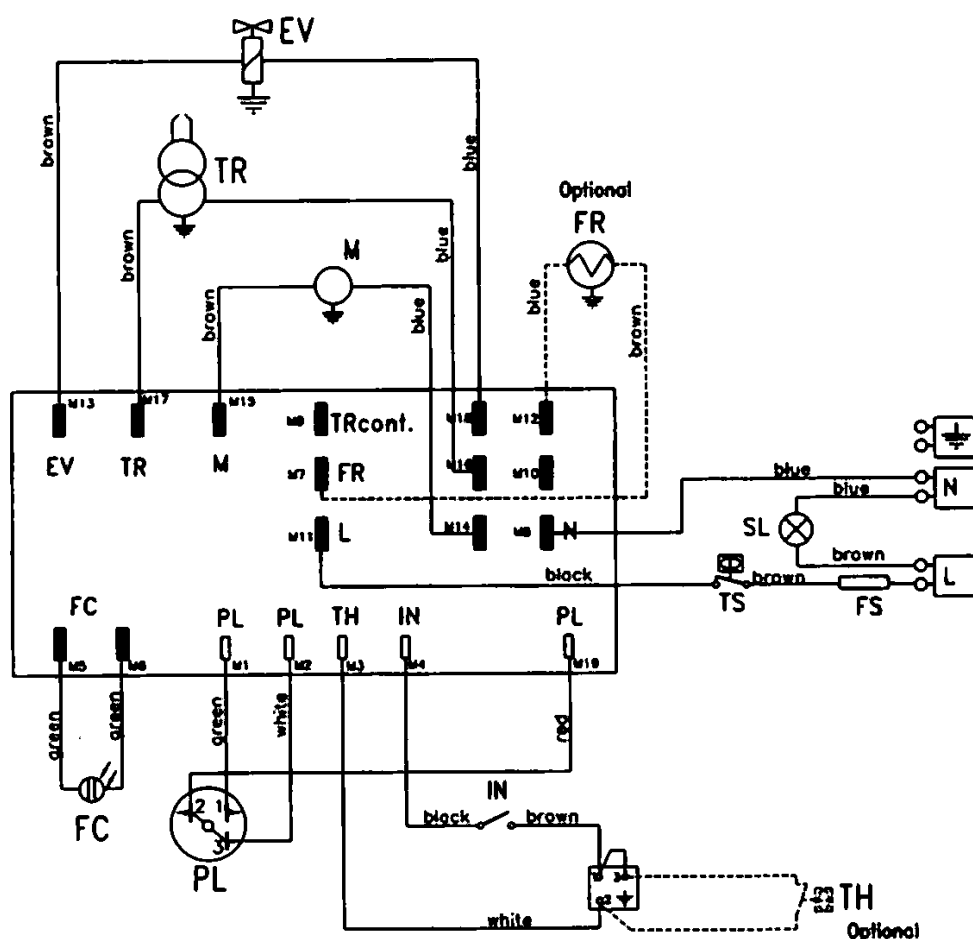

EV	Electrovanne	FC	Cellule photoélectrique
TR	Transformateur HT	PL	Boulon Reset
M	Moteur	IN	Interrupteur
SL	Lampe témoin	TH	Thermostat d'ambiance (optionnel)
TS	Thermostat de sécurité	FR	Filtre réchauffeur (optionnel)
FS	Fusible		

MONTAGE ROUES

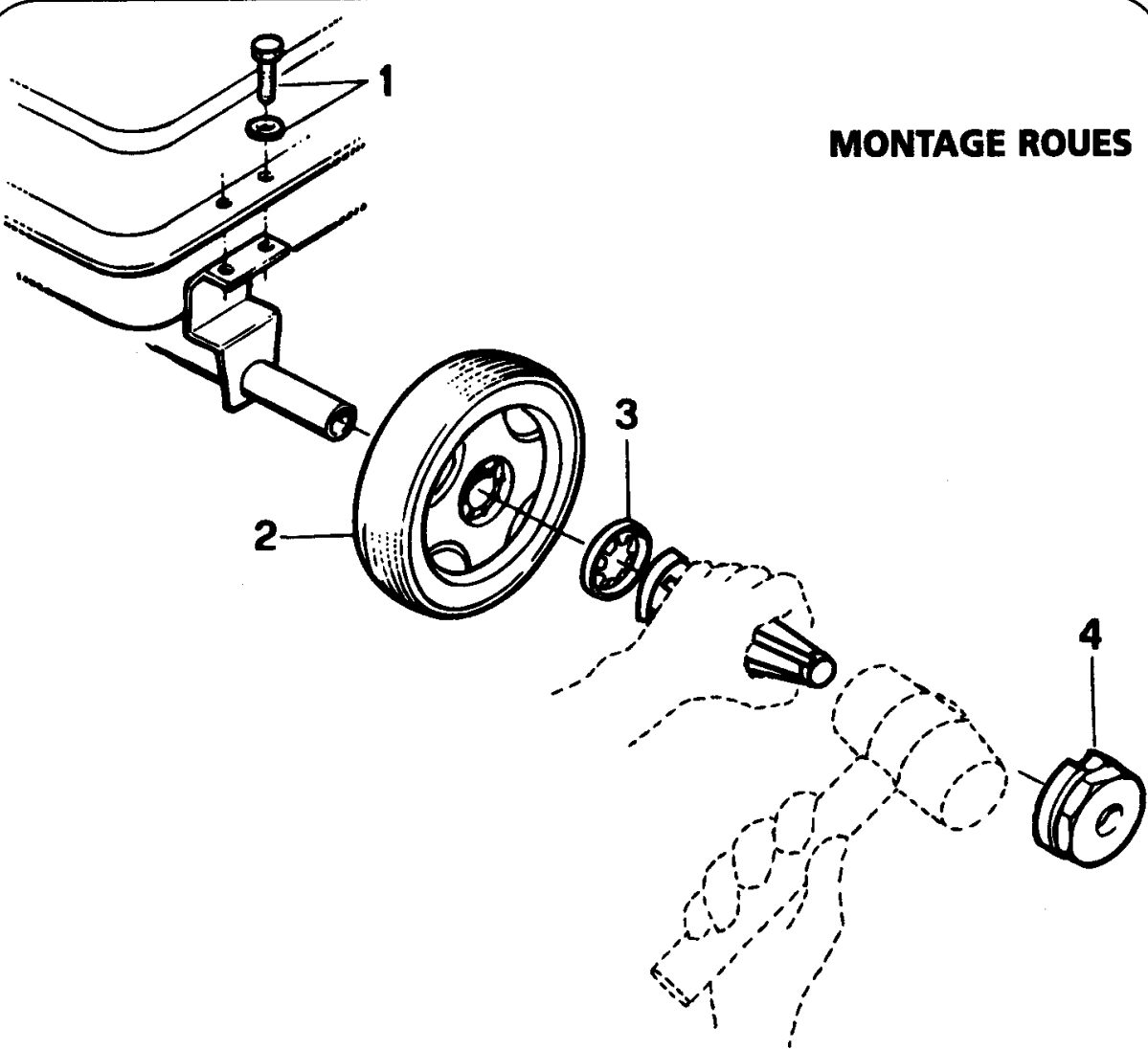

MONTAGE PIED

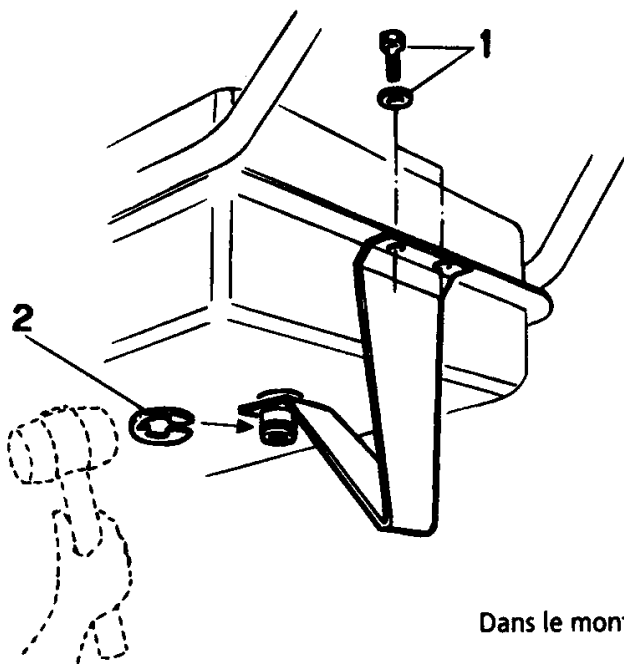

Dans le montage des composants suivre l'ordre numerique.

TABLEAU de DÉPANNAGE

PROBLÈME	ORIGINE	SOLUTION
L'appareil ne démarre pas	Pas de courant	Contrôler le disjoncteur et l'alimentation électrique en amont
	Câble endommagé ou fusible grillé	A remplacer
	Thermostat d'ambiance réglé trop bas	Régler le thermostat sur une température plus élevée
	Capuchon de protection (schunt) de la prise thermostatique pas en place	Placer le capuchon de protection dans la prise thermostatique
	Le thermostat de sécurité s'est activé	Réarmer le thermostat de sécurité
L'appareil démarre, le brûleur s'allume puis l'appareil se met en sécurité	Cellule photoélectrique sale ou défectueuse	Nettoyer ou remplacer
	Boîtier électronique de contrôle du fonctionnement brûleur défectueux	Contrôler ou remplacer
L'appareil démarre mais pas le brûleur puis l'appareil se met en sécurité	Gicleur obstrué	Nettoyer ou remplacer
	Cellule photoélectrique éclairée par une lumière parasite	Vérifier
	Boîtier électronique de contrôle du fonctionnement brûleur défectueux	Contrôler, remplacer
	Pas de fioul	Remplir le réservoir
	Défaut d'alimentation ou électrodes mal positionnées, sales ou endommagées	Nettoyer, régler ou remplacer
L'appareil démarre, mais la combustion n'est pas bonne	Cheminée bouchée ou partiellement obstruée	Nettoyer ou remplacer
	Filtre fioul encrassé	Nettoyer ou remplacer
	Prise d'air dans l'alimentation fioul	Contrôler et changer éventuellement les tuyaux
	La pompe fioul donne peu de pression	Faire régler la pompe
	Manque d'air pour la combustion	Vérifier que le réglage d'air d'admission au brûleur soit correct. Contrôler que les conditions de ventilation requises dans le local soient correctes
L'appareil se met en sécurité trop tôt à cause du thermostat de sécurité	Ventilation défectueuse	S'adresser à un Technicien
	Surchauffe de l'appareil Thermostat de sécurité défectueux	S'adresser à un Technicien

**Compte tenu des améliorations et des perfectionnements effectués sur nos appareils, nous nous réservons le droit de modifier, sans préavis, leurs caractéristiques.
Seule la notice technique accompagnant le matériel est valable.**